

عبد الحميد الجميل  
مدير مدرسة

حاتم الجريبي  
أستاذ تعليم أساسي

أمجد الطريقي  
معلم تطبيق أول

جديد

# امتحانات

## بشائر الفجر

للتلاميذ الثالث

مرفقة بتمارين دعم وعلاج

مع  
الإصلاح المفصل

قراءة و فهم  
إنتاج كتابي

قواعد اللغة (نحو - تصريف - صرف - رسم و إملاء)

رياضيات (مع الحساب الذهني)

إيقاظ علمي

انجليزية English

فرنسية Français

تربية مدنية

تربية إسلامية

تاريخ وجغرافيا

للتلاميذ السنة السادسة من التعليم الأساسي

مطابق للبرامج الرسمية وللمناهج التعليمية الحديثة



قواعد للمراجعة وبحوث علمية مصورة



6

① أقرأ النص قراءة صامتة واعيّة (3 مرّات على الأقل) ثم أجيب :

﴿ أعلّمك ثلاث خصال ﴾

قالوا أن رجلاً صاد قبرة فقالت: << ما تريد أن تصنع بي ؟ >> قال: << أدبحك و أكلك. >> قالت: << والله ما أشفي من قرم ولا أشبع من جوع، و لكنني أعلّمك ثلاث خصال، هي خير لك من أكلي. أما الأولى، فأعلّمك إياها و أنا في يدك، و أما الثانية فإذا صرت على الشجرة، و أما الثالثة فإذا صرت على الجبل. >>

فقال: << هات الأولى >>. فقالت: << لا تلهفن على ما فات >>، فخلاها. فلما صارت على الشجرة قال: << هاتي الثانية >>. قالت: << لا تصدقن بما لا يكون أنه يكون. >> ثم طارت فصارت على الجبل فقالت: << يا شقي، لو دبحنتي لأخرجت من حوصلي درتين وزن كل واحدة ثلاثون مثقالاً. >>

فعض على يديه و تلهف تلهفا شديداً و قال: << هاتي الثالثة. >> فقالت: << أنت قد نسيت الأنتين، فما تصنع بالثالثة ؟ ألم أقل لك: لا تلهفن على ما فات، و قد تلهفت ! و لم أقل لك: لا تصدقن بما لا يكون أنه يكون، و أنا و لحمي و دمي و ريشي لا يكون عشرين مثقالاً، فكيف صدقت أن في حوصلي درتين وزن كل واحدة منهما ثلاثون مثقالاً. >>

قصص العرب

② ألون اللافئة التي تتضمّن معلومة تخص النص :

حوار خيالي

مقاطع توجيهية

مقاطع وصفيّة

نصائح حقيقيّة

حوار حقيقي

مقاطع حوارية

③ أذكر المكان الذي توجد فيه القبرة أثناء كل قول :

قَوْلَهَا الْأَوَّلُ ..... هِيَ تُوجَدُ

قَوْلَهَا الثَّانِي ..... هِيَ تُوجَدُ

قَوْلَهَا الثَّلَاثُ ..... هِيَ تُوجَدُ

قَوْلَهَا الرَّابِعُ ..... هِيَ تُوجَدُ

④ أَجِيبْ إِجَابَةً كَامِلَةً :

السُّؤَالُ : بِمَاذَا تَظَاهَرَتِ الْقُبْرَةُ وَهِيَ فِي قَبْضَةِ الصَّيَادِ ؟

الْجَوَابُ :

السُّؤَالُ : لِمَاذَا اشْتَرَطْتُ عَلَيْهِ أَنْ تَقُولَ نَصَائِحَهَا فِي أَمَاكِنَ مُخْتَلِفَةٍ ؟

الْجَوَابُ :

⑤ اُكْتُبْ أَمَامَ كُلِّ عِبَارَةٍ مَا يُفِيدُ مَعْنَاهَا :

..... = مَا أَشْفَى مِنْ قَرَمٍ

..... = عَضُّ عَلَى يَدِهِ

⑥ أَجِيبْ بِ **نَعَمْ** أَوْ **لَا** وَ أَدْعَمْ بِقَرِينَةٍ مِنَ النَّصِّ :

ذَكَرْتُ لَهُ الْقُبْرَةَ النَّصِيحَةَ الثَّلَاثَةَ .....

الْقَرِينَةُ :

⑦ اُكْتُبْ كُلَّ نَصِيحَةٍ وَ مَا تُفِيدُهُ :

النَّصِيحَةُ الْأُولَى هِيَ :

وَ تُفِيدُ النَّصْحَ بِ.....

النَّصِيحَةُ الثَّانِيَةُ هِيَ :

وَ تُفِيدُ النَّصْحَ بِ.....

① أقرأ النصَّ قراءةً صامتةً واعيةً (3 مرّاتٍ على الأقلِّ) ثمَّ أجيب :

بعدما تحصّل الشابُّ على الشهادة العُليا من المعهد الوطني للتجارة بحث عن شغلٍ يأخذه الإدارات العمومية أو الخاصة و بقي شهورا و شهورا يبحث و يبحث و يتنقل مع صديقه التاجر من مكان إلى مكان و من منطقة إلى منطقة علّه يجد ضالته لكن دون جدوى.

كان الصديقان يتوقّفاً أثناء سفرهما عند جزائر يدعى "العمّ سالم" لتناول اللحم المشوي و مع تكرّر الزيارات لهذا الجزائر صار الشاب يعشقه في لباسه و هيئته و حرّكاته خصوصا حين يراه يشدّ الخروف من يد و ساق و يضجعه على الأرض ثم يضغط على رقبتة بقدمه و يمسك السكين بقبضة قويّة و يمررها في لمح البصر من الوريد إلى الوريد.

ولسيدة إعجابه بما يراه في كلّ مرّة يزور فيها هذا الجزائر صرّت تسمعه يتحدّث عنه في أكثر من مجلس و هو يقول : >> إذا أردت أن تنعم باللحم، اذهب عند العمّ سالم إنه رجل كهلّ بدين نقيّ البشرة أيقا في زيه يسحر الناظر بحرّكاته حين يعالج الأغنام و السكاكين و مفاصل اللحم و الميزان بخفة نادرة فيكفيه أن يحرك أصابعه فتطيعه الأشياء. << و هكذا و مع كثرة زيارات الشاب لهذا الجزائر و إلى جانب عدم حصوله على عمل تطوّرت رغبته في ممارسة مهنة الجزارة فأسس مجزرة عصرية و ظف علمه التجاري في حسن تسييرها و في تنمية أرباحها و وظف في تشغيلها ما تلقاه من نصح من العمّ سالم حين شجعه قائلا : >> بفضل علمك و عزمك على إنجاح مشروعك ستنجح أحسن مني بعون الله.<<

① أَسْتَخْرِجُ مِنَ النَّصِّ قَرِينَةً تَدُلُّ عَلَى كُلِّ فِكْرَةٍ :

الفكرة : يَذْبَحُ الْعَمُّ سَالِمَ الْخُرُوفِ بَدَقَّةٍ وَ سُرْعَةٍ .

القريئة :

الفكرة : يَذْكُرُ الشَّابُّ الْجَزَارَ الْعَمَّ سَالِمًا كَثِيرًا .

القريئة :

② أَسْجَلُ الْأَخْدَاتِ الَّتِي لَهَا عِلَاقَةٌ بِالشَّخْصِيَّةِ الرَّئِيسِيَّةِ :

③

①

④

②

③ أَحَدَدُ الْقَضِيَّةِ الْأَجْتِمَاعِيَّةِ الَّتِي إِنْبَنَى عَلَيْهَا النَّصُّ وَأَذْكُرُهَا :

④ أَذْكُرُ الْمَعْلُومَاتِ الَّتِي وَرَدَتْ فِي النَّصِّ حَوْلَ مَا يَقُومُ بِهِ الْجَزَارُ :

⑤ أَكْتُبُ الْمَطْلُوبَ أَمَامَ كُلِّ عِبَارَةٍ :

لكن دون جدوى : المعنى :

توظيفها في جملة :

في لمح البصر : المعنى :

توظيفها في جملة :

⑥ أَكْمِلُ حَسَبَ النَّصِّ :

\* تَعَلَّمَ الشَّابُّ مِهْنَةَ الْجَزَارَةِ .....

\* الشَّابُّ يَقُومُ بِالِدِّعَايَةِ الْإِجَابِيَّةِ لِهَذَا الْجَزَّارِ حِينَ .....

① أقرأ النص قراءة صامتة وإعينة (3 مرات على الأقل) ثم أجب :

بَعْدَمَا افْتَنَى الْأَبُ التَّذَاكِرَ أَسْرَعَ الْجَمِيعُ إِلَى قَصْرِ الْمَعَارِضِ فِي ابْتِهَاجٍ  
وَ مُبَاشَرَةٍ وَجَدُوا أَنْفُسَهُمْ فِي أَوَّلِ قَاعَةٍ عُرِضَ فِيهَا عَدَدٌ لَا يُحْصَى مِنَ اللَّعِبِ الْمُغْرِبَةِ جَعَلَتْ يُسْرَ  
وَ يَاسِينَ يَفْقَانِ عِنْدَ كُلِّ لُغْبَةٍ وَ يَتَوَسَّلَانِ إِلَى أَبِيهِمَا أَنْ يَقْتَنِيَاهَا لَهُمَا .  
وَ بَعْدَ عَنَاءِ تَمَكُّنِ الْوَالِدَانِ مِنْ اسْتِدْرَاجِ ابْنَيْهِمَا لِلتَّحْوِيلِ إِلَى قَاعَةٍ أُخْرَى فَاسْتَقْبَلَهُمْ أَحَدُ الْعَارِضِينَ  
وَ هُوَ يُقَدِّمُ لَهُمْ مَعْلُومَاتٍ حَوْلَ مَعْرُوضَاتِهِ وَ يَقُولُ بِأَسْلُوبٍ تَرْغِيبِيٍّ : >> مَرَحَبًا بِكُمْ فِي جَنَاحِ  
الْحَوَاسِبِ، كُنَّا نَسْتَفِيدُ مِنَ الْحَاسُوبِ فَهُوَ يُمَكِّنُكَ مَثَلًا مِنْ اسْتِخْلَاصِ فَوَاتِيرِ الْكَهْرَبَاءِ وَ الْمَاءِ  
فِي أَسْرَعِ وَقْتٍ فِي مَنْزِلِكَ أَوْ فِي نَفْسِ الْقِبَاضَةِ وَ بِفَضْلِ الْحَاسُوبِ الْمَحْمُولِ يُمَكِّنُ لَكَ الْحُصُولَ  
عَلَى آيَةٍ مَعْلُومَةٍ مَتَى شِئْتَ وَ أَيَّمَا كُنْتَ، لَكِنْ وَجِبَ التَّعَرُّفُ عَلَى طَرِيقَةِ التَّعَامُلِ مَعَ أَجْزَائِهِ وَ هِيَ :  
وَحْدَةُ الْمُعَالَجَةِ الْمُرَكِّبَةِ الَّتِي تَقُومُ بِمُخْتَلَفِ الْعَمَلِيَّاتِ الْحَسَابِيَّةِ وَ الْمُنْطَقِيَّةِ أَمَّا الذَّاكِرَةُ فَهِيَ  
الْجُزْءُ الْمَخْصُصُ لِتَخْزِينِ الْمَعْلُومَاتِ وَ تُمَثِّلُ لَوْحَةَ الْمَفَاتِيحِ وَحْدَةَ إِدْخَالِ الْمَعْلُومَاتِ كَمَا تُمَثِّلُ  
الشَّاشَةُ وَحْدَةَ إِظْهَارِ الْبَيِّنَاتِ .<<

وَ فَجَاءَ أَسْقَطَ يَاسِينَ الْفَارَةَ وَ تَسَبَّبَ فِي إِتْلَافِهَا فَاعْتَذَرَ الْأَبُ وَ أَرَادَ دَفْعَ ثَمَنِهَا لَكِنَّ الْعَارِضَ رَفَضَ  
وَ دَعَا الطِّفْلَيْنِ مُبْتَسِمًا أَنْ يُجَرِّبَا لُغْبَةَ فَضْغَطَ يَاسِينَ عَلَى الزَّرِّ قَبْلَ أُخْتِهِ وَ وَاصَلَ إِعْطَاءَ الْأَوَامِرِ  
حَتَّى انْفَتَحَتْ لُغْبَةُ الْقَصْرِ الْمَهْجُورِ وَ كَانَكَ فِي ظِلَامٍ دَامِسٍ تَسْتَيْسِرُ بِأَعْوَادِ الثَّقَابِ تَبْحَثُ مِنْ  
غُرْفَةٍ إِلَى أُخْرَى عَلَى كُؤُوسٍ ثَلَاثَةٍ وَ كُلَّمَا عَثَرَتْ يُسْرُ عَنْ كَاسٍ عَزَفَ لَهَا الْحَاسُوبُ وَ سَمَحَ لَهَا  
بِمُوَاصَلَةِ اللَّعِبِ . فِي حِينِ بَقِيَّ يَاسِينَ دُونَ الْحُصُولِ عَلَى أَيِّ كَاسٍ بَيْنَمَا عَثَرَتْ يُسْرُ عَلَيْهَا كُلَّهَا .  
فَاغْتَاضَ مِنْهَا وَ ضَرَبَهَا فَغَضِبَتِ الْأُمُّ وَ قَرَّرَتْ مُغَادَرَةَ الْمَعْرِضِ بَيْنَمَا شَرَى الْأَبُ حَاسُوبًا فَأَعَادَ بِذَلِكَ  
الْبَهْجَةَ لِلْعَارِضِ وَ لِعَائِلَتِهِ .

② أوزع المعاني على أقسام النص في الجدول:

شراء الحاسوب \* إتلاف الفأرة \* تقديم معلومات عن أجزاء الحاسوب \* الدخول إلى قاعة اللعب  
ممارسة لعبة القصر المهجور \* اقتناء تذاكر الدخول \* استعراض فوائد الحاسوب

وضوح البداية	سياق التحول	وضوح الختام
.....	.....	.....
.....	.....	.....
.....	.....	.....

6

③ أشرح العبارات المسطرة حسب المعنى الذي أفادته في النص:

● اقتنى تذاكر الدخول = ● عدد لا يخصي من اللعب = .....  
● يتوسلان إلى أبيهما = ● أتلف الفأرة = .....

4

④ أحدد المقطع التفسيري لما يفعله الإنسان بالحاسوب:

من ..... إلى .....  
أحدد مقطع المعلومات حول أجزاء الحاسوب:  
من ..... إلى .....

4

⑤ أضع العلامة (X) أمام ما يناسب النص:

● يروي الكاتب أحداثاً تاريخية. ○  
● ينقل الكاتب حواراً. ○  
● يقدم الكاتب معلومات. ○

\* في هذا النص

3

⑥ أبعدي رأيي في كل شخصية بذكر مقطع وظيفي:

{ ..... } : المعارض للحاسوب  
{ ..... } : ياسين  
{ ..... } : نسر

3



○ نحو وجمال

○ تصريف و صرف

○ رسم و إملاء



نص إملاء الاختبار عدد 1 / صفحة (10)

اضطّر أبي، في نهاية الأمر، إلى بيع دارنا بأبخس الأثمان، و انتقلنا إلى حي جديد حيث أنعم الله عليّ بجيران صغار صالحين، كانت أمي تحضني على معاشرتهم. فكنا نشكل أحسن فرقة للدروس والعمل، وخير فريق للألعاب والجدل. كما أنعم الله على أبي بجار من رجال العلم والصلاح، لا يحب إلا الهدوء والسكينة.

نص إملاء الاختبار عدد 2 / صفحة (11)

أخرجت نجاة منديلاً أسود نظيفاً و عصبت به عيني هيثم ثم دورته دورتين و قالت بعد أن ابتعدت عنه: << نحن هنا، نحن فوق شجرة، بل نحن في مأوى قريب، ابحث عنا. >> كان هيثم يتقدم على غير هدى، و كم حاول القبض على أحد أصدقائه لكن دون جدوى فقد ذهبت محاولاته سدى، و فجأة داهم الضحك نجاة فقبض عليها ثم تواصل لبعثهم في مرح و سرور.

نص إملاء الاختبار عدد 3 / صفحة (12)

و فجأة ارتفعت أصوات منبثة من الماء: << غريق! غريق! >> و إذا بطفل يعلو و يهبط و يخبط الماء بيديه و الناس ينظر بعضهم إلى بعض و لا يفعلون شيئاً. و بدون أن يشعر عون الحماية المدنية ألقى بنفسه في الماء و غاص كما يغوص التمساح و انتشل الطفل ثم بقي يغالب الموج إلى أن بلغ الشاطئ و طرحه أرضاً فأسرع عون آخر و قدم للطفل الإسعافات اللازمة فقال أحد الحاضرين شاكراً: << بارك الله فيكما و جازاكما خيرًا. >> و أضاف آخر: << إن هذا الطفل متهور و الحمد لله على نجاته! >> و تساءل ثالث: << أين أبواه، أهكذا تهمل الأبناء؟! >>

# قواعد اللغة الاعترار ع 1 مدر

امتحانات  
بشائر  
الفوز

20

## 1 أذكر وظائف ما سطر في الفقرة :

في إحدى أماسي شهر الصيام رجع الأب يحمل قفة مائة خضرا و غلالا  
فوجد المنزل في أبهى حلة. فالأثاث مرتب ترتيبا محكما، و فوق الطاولة الصغيرة و رذ خلاب  
منتصب في شموخ. أما زينب فكانت مستلقية على فراشها تقرأ الكتاب الذي شرته منذ يومين.

- الصيام { ..... } ● ترتيبا محكما { ..... }
- خضرا و غلالا { ..... } ● و رذ خلاب { ..... }
- في أبهى حلة { ..... } ● على فراشها { ..... }

## 2 أعيد كتابة الجملة حسب السياق :

م. ل. م. أما زينب فكانت مستلقية على فراشها مبتسمة ابتسامة الفخر. م. ل. م.

أما البنات .....

أما الأولاد .....

## 3 أحول كل جملة مما يلي إلى الصيغة المطلوبة مع الضمير المطلوب :

يسهو عن إنجاز دروسه في موعدها.

«أيها التلميذان لماذا .....

دنا من المصاب و سعى إلى التخفيف عنه من الآلام.

« الأمر مع "أنتم" : » .....

فعل	اسم الفاعل	اسم المفعول	المصدر
استمع	.....	.....	.....
.....	مخرج	.....	.....
.....	.....	.....	تمهيد

## 5 الإملاء ( النص عدد 1 ص 9 )

## قواعد اللغة \* الاعتبار عدد 2

20

① أَسْتَخْرِجُ مِنَ الْفَقْرَةِ مِثَالًا عَنِ كُلِّ مَرْكَبٍ :

كَانَ لِأَبُو يَسِينَ وَلَدٌ وَحِيدٌ وَكَانَ ذَا جَمَالٍ وَبَهَاءٍ. ذَاتَ يَوْمٍ غَادَرَتِ الْأُمُّ الْبَيْتَ وَ قَدْ حَمَلَتْ مَعَهَا قُفَّةً مِنَ الدَّقِيقِ وَ قَارُورَةً بِهَا لَثْرَانٌ زَيْتًا فَبَقِيَ الْأَبُ حَذُوَ ابْنِهِ يُلَاعِبُهُ. وَ فَجْأَةً تَعَالَتْ طَرَقاتٌ مُتتَالِيَةٌ عَلَى الْبَابِ فَاسْتَفْسَرَ قَائِلًا : << مَنْ الطَّارِقُ ؟ >> فَإِذَا هُوَ جَارُهُ الَّذِي جَاءَ طَالِبًا الْمُسَاعَدَةَ فِي أَمْرِ مُسْتَعْجِلٍ.

مركب موصولي

مركب نعتي

مركب تمييزي

3

② أَعْيُنُ وَظَائِفَ الْكَلِمَاتِ الْمُسَطَّرَةِ فِي الْفَقْرَةِ :

طَالِبًا الْمُسَاعَدَةَ

زَيْتًا

وَلَدٌ وَحِيدٌ

③ أَوْكِدْ ثُمَّ أَنْفِي بِالنَّاسِخِ الْمُنَاسِبِ :

أَخُوكَ ذُو ابْتِسَامَةٍ عَرِيضَةٍ  
التَّأْكِيدُ :  
النَّفْيُ :

أَبُوكُمْ ذُو وَقَارٍ وَهَمَّةٍ  
التَّأْكِيدُ :  
النَّفْيُ :

④ أَكْمِلْ بِاسْمِ مَوْضُولٍ مُنَاسِبٍ :

..... يَجْتَهِدُ يَنْجَحُ وَ ..... يَزْرَعُ يَحْصِدُ.

..... زُرْتُ الْبَلَدَ ..... فَتَحَهُ طَارِقُ بْنُ زِيَادٍ.

..... كُنْتُ مِنْ بَيْنِ الْمُتَفَوِّقِينَ ..... فَازُوا فِي الْإِحْتِبَارِ.

⑤ الإِمْلَاءُ \* ( النَّصُّ عِدَدُ 2 ص 9 )

## ① أعين وظيفة الكلمات المسطرة و علامة إغرابها :

بَدَتْ لَنَا الْوَاحَةُ مُحَاطَةً بِاللَّوْنِ الْأَخْضَرِ، وَ امْتَدَّتْ أَمَامَنَا طَرِيقٌ مُتَمَايِلَةٌ مِنَ الْمَغْرُوسَاتِ  
بَعْضُ الْفَلَاحِينَ مُتَحَلِّقُونَ حَوْلَ نَخْلَةٍ فَارِعَةٍ الطُّولِ، كَانَ بِأَعْلَى النَّخْلَةِ شَابَانٌ خَفِيفًا الْحَرَكَةَ يَقْضَانِ الْأَعْدَاقَ ...

شَابَانٌ

الْفَلَاحِينَ

الْمَغْرُوسَاتِ

3

## ② أعيد كتابة هذه الجملة معوضاً المفرد بالمتن:

إِنَّ الْمَوْاطِنَ التُّونِسِيَّ صَاحِبُ كَرَمٍ مَرْدٍ

الصَّدِيقُ مُهْتَمٌّ بِصَدِيقِهِ مَرْدٍ

2

## ③ استخرج المركب الموصولي و التمييزي و أنكر و وظيفة كل منهما :

أَقْبَلَ طَيْبٌ وَ قَدْ كَانَ أَكْثَرُهُمْ شُهْرَةً وَ مَعَهُ إِنَاءٌ فِيهِ طَحَالِبٌ فَأَرَاهُ إِيَّاهُ  
وَ قَالَ لَهُ: << اشْرَبْ مَا فِي الْإِنَاءِ >>. فَبَلَغَ الشَّابُّ الْقَلِيلَ مِنْهُ ثُمَّ تَوَقَّفَ.

4

الْمَرْكَبُ التَّمْيِيزِي	الْوَضِيفَةُ	الْمَرْكَبُ الْمَوْضُولِي	الْوَضِيفَةُ
.....	.....	.....	.....

## ④ أعوض كل فعل بين قوسين باسم مشتق منه يناسب معنى الجملة :

نَوَابُ الْمَجْلِسِ (يَتَخَبَّوْنَ) ..... مِنْ طَرَفِ الشَّعْبِ.

زَوْجَا الْحَمَامِ (يَتَدَاوِلَانِ) ..... عَلَى حِضْنِ الْبَيْضِ فِي الْعُشِّ.

كَانَ عَصَامُ (اسْتَلْقَى) ..... عَلَى فِرَاشِهِ.

3

## ⑤ أكمل بناء مناسبة :

فَاطِمَةٌ ... مِنَ التَّلْمِيذِ ... الْمُجْتَهِدًا ... فَهِيَ مُوَاطِبَةٌ فِي أَوْقَا ... فَرَاغَهَا عَلَى قِرَاءِ ... الْكُتُبِ

2

الْمُفِيدَةَ الْمُتَنَوِّعَةَ فِي صَمٍّ ... وَ عِنَايَةٍ ...

6

## ⑥ الإملاء \* ( النص عدد 3 ص 9 )

# قَوَاعِدُ لِلْمُرَاجَعَةِ وَالِدَعْمِ

## عَلَامَاتُ الْإِعْرَابِ الْمُنَاسِبَةِ لِلوُظُفِيَّةِ

نَوْعُ الْأَسْمِ	الْإِعْرَابُ	الرَّفْعُ	النَّصْبُ	الْجَرُّ
المفرد		الضَّمَّةُ ( ُ )	الْفَتْحَةُ ( َ )	الكَسْرَةُ ( ِ )
المثنى		الأَلِفُ ( ا )	اليَاءُ السَّاكِنَةُ ( يِ )	اليَاءُ السَّاكِنَةُ ( يِ )
جمع المذكر السالم		وَاوُ الْمَدِّ ( و )	يَاءُ الْمَدِّ ( يِ )	يَاءُ الْمَدِّ ( يِ )
جمع المؤنث السالم		الضَّمَّةُ ( تُ )	الكَسْرَةُ ( تِ )	الكَسْرَةُ ( تِ )
الأسماء الخمسة غير المضافة		( ِ )	( ِ )	( ِ )
الأسماء الخمسة المضافة إلى غير المتكلم		وَاوُ الْمَدِّ ( و )	الأَلِفُ ( ا )	يَاءُ الْمَدِّ ( يِ )

## اسْمُ الْفَاعِلِ وَاسْمُ الْمَفْعُولِ وَالْمُضَدَّرِ مِنَ الْفِعْلِ الْمَزِيدِ

الْوِزْنُ	اسْمُ الْفَاعِلِ	اسْمُ الْمَفْعُولِ	الْمُضَدَّرُ
فَعْلَ ( قَدِمَ )	مُفْعِلٌ ( مُقَدِّمٌ )	مُفَعَّلٌ ( مُقَدَّمٌ )	تَفْعِيلٌ ( تَقْدِيمٌ )
فَاعِلَ ( رَاقِبٌ )	مُفَاعِلٌ ( مُرَاقِبٌ )	مُفَاعَلٌ ( مُرَاقَبٌ )	مُفَاعَلَةٌ ( مُرَاقِبَةٌ )
أَفْعَلَ ( أَخْرَجَ )	مُفْعِلٌ ( مُخْرِجٌ )	مُفَعَّلٌ ( مُخْرَجٌ )	إِفْعَالٌ ( إِخْرَاجٌ )
تَفَعَّلَ ( تَقَبَّلَ )	مُتَفَعِّلٌ ( مُتَقَبِّلٌ )	مُتَفَعَّلٌ ( مُتَقَبَّلٌ )	تَفَعُّلٌ ( تَقَبُّلٌ )
تَفَاعَلَ ( تَشَابَهَ )	مُتَفَاعِلٌ ( مُتَشَابِهٌ )	مُتَفَاعَلٌ ( مُتَشَابِهٌ )	تَفَاعُلٌ ( تَشَابُهٌ )
انْفَعَلَ ( انْقَلَبَ )	مُنْفَعِلٌ ( مُنْقَلِبٌ )	مُنْفَعَلٌ ( مُنْقَلَبٌ )	انْفِعَالٌ ( انْقِلَابٌ )
اِفْتَعَلَ ( اِكْتَسَبَ )	مُفْتَعِلٌ ( مُكْتَسِبٌ )	مُفْتَعَلٌ ( مُكْتَسَبٌ )	اِفْتِعَالٌ ( اِكْتِسَابٌ )
اسْتَفْعَلَ ( اسْتَخْرَجَ )	مُسْتَفْعِلٌ ( مُسْتَخْرِجٌ )	مُسْتَفْعَلٌ ( مُسْتَخْرَجٌ )	اسْتِفْعَالٌ ( اسْتِخْرَاجٌ )

MOURAJAA

اختبارات

الإنتاج الكتابي

الموضوع

بَيْنَمَا كُنْتُ أَشَارِكُ رِفَاقِي اللَّعْبَ بِكُلِّ انْدِفَاعٍ ... إِذْ أَصِيبَ صَدِيقِي ... فَتَجَمَّعْنَا  
حَوْلَهُ ... وَ قُمْتُ يَاسْعَافِهِ مُسْتَعِينًا بِمَا تَعَلَّمْتُهُ مِنْ دُرُوسِ الإِيقَاطِ العِلْمِيِّ.  
◀ أَحْرَزَ نَصًّا سَرْدِيًّا أَرْوِي فِيهِ مَا حَدَّثَ وَ الحِوَارَ الَّذِي دَارَ بَيْنِي وَ بَيْنَ رِفَاقِي  
وَ أَضْمَنَهُ مَقَاطِعَ تَوْجِيهِيَّةً حَوْلَ عَمَلِيَّةِ الإِسْعَافِ.

انتبه الى

- 1 عدم التسرع عند قراءة الوضعية... ← يجب أن أقرأ نص الموضوع قراءة صامتة واعيّة 3 مرّات على الأقلّ.
  - 2 ضرورة تصوّر تواتر الأحداث المشار إليها في نص الموضوع.
  - 3 تمثّل الحوار الذي دار بين الأصحاب.
  - 4 تذكّر أعمال الإسعاف التي تعلمتها في دروس الإيقاظ العلميّ أو غيرها.
  - 5 تجنب التسرع الذي يوقع في الأخطاء أو التباطؤ الذي يهدر الوقت.
- ◀ أكتب النصّ على كراس المحاولات :

مقاييس إسناد الأعداد -

التوافيق مع المطلوب	ترتيب الأحداث	استعمال الروابط	ثراء اللغة	حسن العرض
5	5	3	5	2

العدد المنتهض عليه

تسند الأعداد حسب المقاييس المحددة -

## الموضوع

مَرَضَتْ ذَاتَ مَرَّةٍ فَاسْرَعَ بِكَ وَالِدَاكَ إِلَى الطَّيِّبِ وَ أَثْنَاءَ فَحْصِكَ وَصَفَتْ لَهُ  
أَوْجَاعَكَ فَعَرَفَ عِلَّتَكَ وَ بَعْدَمَا قَدَّمَ لَكَ نَصَائِحَ حَوْلَ حِفْظِ الصِّحَّةِ بَيْنَ لَكَ كَيْفِيَّةَ  
اسْتِعْمَالِ الدَّوَاءِ الَّذِي سَتَنَاوَلُهُ.

﴿ حَرَّرَ نَصًّا سَرْدِيًّا تَرْوِي فِيهِ مَا جَرَى لَكَ وَ تَضَمَّنَهُ مَقَاطِعَ تَوْجِيهِيَّةَ حَوْلَ  
حِفْظِ الصِّحَّةِ وَ مَقَاطِعَ تَفْسِيرِيَّةَ حَوْلَ كَيْفِيَّةِ اسْتِعْمَالِ الدَّوَاءِ.﴾

## انتبه الى

- 1 ضرورة قراءة نص الموضوع قراءة صامتة واعية تمكن من تبين الفكرة الأساسية (المرض، الفحص الطبي) وما يتبعها من تواتر الأحداث (وصف المرض، نصائح الطبيب وتوجيهاته).
  - 2 استحضار المعلومات اللازمة حول ما تتطلبه المحافظة على الصحة.
  - 3 أنني سأكتب نصاً سردياً يروي أحداثاً { وضع البداية • مقام التحول • وضع الختام } ويتضمن مقاطع توجيهية وأخرى تفسيرية.
- ﴿ أكتب النص على كراس المحاولات :﴾

## مقاييس إسناد الأعداد -

التوافق مع المطلوب	ترتيب الأحداث	استعمال الروابط	بناء اللغة	حسن العرض
5	5	3	5	2

العدد المنصّل عليه ← 20

- تسند الأعداد حسب المقاييس المحددة -



## الموضوع

لَا حَظَّ أَنْ أَحَاكَ يَمْتَنِعَ عَنْ أَكْلِ الْخَضِرِ وَاللَّحْمِ فَفَرَّزَتْ أَنْ تَنْهَاهُ عَنْ ذَلِكَ  
نَظْرًا لِمَا يُمَكِّنُ أَنْ يُسَبِّبَ لَهُ مِنْ سُوءِ عَلَى صِحَّتِهِ.  
﴿ أَكْتُبْ نَصًّا سَرْدِيًّا تَرْوِي فِيهِ مَا حَدَّثَ وَتُضَمِّنُهُ مَقْطَعًا تَفْسِيرِيًّا حَوْلَ  
الْوَجِبَاتِ الْغِذَائِيَّةِ وَاهِمِيَّةِ التَّوَاظُنِ الْغِذَائِيِّ. ﴾

## انتبه الى

- 1 ضرورة قراءة نص الموضوع قراءة صامتة واعية تمكن من تبيين الفكرة الأساسية (نهى الأخ على ...) و ما يتبعها من تواتر الأحداث (الملاحظة ، النهي ...).
  - 2 استحضار المعلومات اللازمة حول ما ينتج عن سوء التغذية من نتائج سلبية على الصحة. أنني سأكتب نصاً سردياً يروي أحداثاً ﴿وضع البداية • مقام التحول • وضع الختام﴾ و يتضمن مقطعاً تفسيرياً.
- ﴿ أكتب النص على كرأس المحاولات :

## مقاييس إنسناد الأعداد -

التوافق مع المطلوب	ترتيب الأحداث	استعمال الروابط	تراء اللغة	حسن العرض
5	5	3	5	2

العدد المتحصل عليه

- تسند الأعداد حسب المقاييس المحددة -

الموضوع

كَانَ أَخُوكَ مُسْتَمْتِعًا بِاللَّعِبِ فِي غُرْفَتِهِ ... وَفَجَاءَ صَدْرَتْ مِنْهُ صَرْخَةٌ مُدَوِيَّةٌ ...  
هَرَعَتْ إِلَيْهِ تَسْتَطِيعُ الْأَمْرَ فَوَجَدْتَهُ مَغْشِيًا عَلَيْهِ وَبِجَانِبِهِ قَارُورَةٌ دَوَاءٍ.  
﴿ أَكْتُبْ نَصًّا سَرْدِيًّا تَرْوِي فِيهِ الْحَادِثَةَ وَتُضَمِّنُهُ مَقْطَعًا تَوْجِيهِيًّا وَآخَرَ  
تَفْسِيرِيًّا مُبْرَزًا كَيْفَ تَمَّ إِسْعَافُ أَخِيكَ ؟

الإنتاج

وَضَعُ الْبَيَانَةِ  
كَانَ .....  
فِي غُرْفَتِهِ.

مَقَامُ التَّحْوِيلِ  
وَفَجَاءَ .....  
إِسْعَافُ أَخِيكَ.

وَضَعُ الْخِتَامِ



○ حساب

○ هندسة

○ نظام قياس

## الرياضيات الاعترار 1 عدد

امتحانات  
بشائر  
الفوز

20

## الحساب الذهني

أحسب ثمن الحيوانات الثلاثة بالدينار:



3,250 د

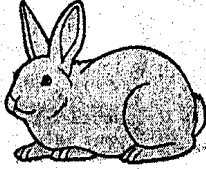

6 د

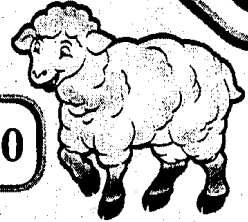

230,750 د

ثمنها بالدينار • ..... د

اشترى رجل مجموعة كراسي ثمنها 300 د منحه البائع تخفيضا قيمته 10 %

فدفع له: • ..... د

إذا كان صندوق من السمك يزن ملآن 18 كغ و  $\frac{3}{4}$  كغ و يزن فارغا 1 كغ و  $\frac{1}{4}$  كغ

فإن وزن السمك وحده يكون • ..... كغ = ..... كغ

## المسألة الأولى

انطلق رجل من منزله على الساعة 6 و 30 دق صباحا بسرعة معدلها 90 كم/س ليصل إلى مقر عمله على الساعة الثامنة بعد أن توقف لمدة 20 دق لتناول فطور الصباح.

أبحث عن المسافة الفاصلة بين مقر سكنه وعمله:

## المسألة الثانية

اشترى العم سامي أرضاً حسب المعطيات التالية :  
 [أ ب] = 25 م / [ب هـ] = 40 م / [ب ن] = 30 م وحسب ما يمثله الرسم التالي :

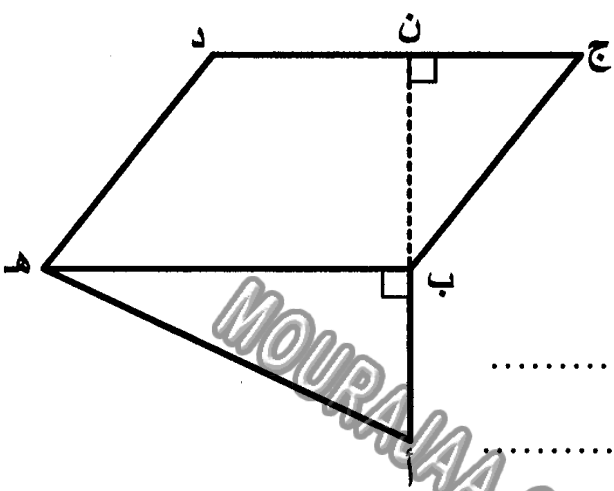

أبحث عن ثمن شراء الأرض إذا كان ثمن المتر  
 المربع الواحد 50 د :

أبحث عن الكلفة الجملية للأرض إذا كانت مصاريف  
 التسجيل بلغت 6% من ثمن شراء الأرض :

MOURAA.COM

6

## المسألة الثالثة

يتقاضى أحد العمال 3,880 د أجره عن كل ساعة عمل ويعمل 4 أيام في الأسبوع من الساعة  
 السابعة و 55 د صباحاً إلى الساعة الثالثة و 25 د بعد الزوال ويعمل يومي الجمعة والسبت  
 من الساعة 7 و 25 د صباحاً إلى الساعة منتصف النهار و 55 د.

① أحسب الأجر الشهري لهذا العامل (4 أسابيع) :

♦ يدفع العامل 268 د لكرأ مسكن و  $\frac{3}{8}$  الباقي للتغذية و خمس له لمصاريفه الخاصة و تنقله  
 و رُبْعَه لِشِرَاءِ بَعْضِ الْمَلَابِسِ وَ يَدَّخِرُ الْمَبْلَغَ الْمُتَبَقِّيَ لَهُ.

② أحسب المبلغ الذي يدخره باعتماد الكسور :

أنجز حل كل مسألة على كراسٍ محاولاتي

الحساب الذهني ✨

أكمل تغمير خانات الجدول :

ساعة الخروج	س 7 و 25 دق	س 10 و 40 دق	.....
مدة السير	.....	30 دق	45 دق
ساعة الوصول	س 9	.....	س 13

- ❖ إذا كان ثمن 1 كغ من الفلفل 1,200 د فإن ثمن  $\frac{3}{4}$  كغ منه بالدينار هو ..... د
- ❖ و ثمن 10 كغ منه هو ..... د
- ❖ اشترى رجل ثلاثة ثمنها 800 د و دفع أقساطاً بزيادة قدرها 20 % فصار الثمن ..... د

المسألة الأولى ✨

- أراد رجل شراء دراجة عادية فعرض عليه التاجر الإمكانيات التالية :
- ❖ الإمكانيّة الأولى : أن يدفع نصف الثمن و هو 75,250 د عند تسلّم الدراجة على أن يسدّد الباقي على أقساط بفائض قدره 18 % عن الثمن الأصلي.
  - ❖ الإمكانيّة الثانية : أن يدفع ثمنها على 4 أقساط بفائض قدره 12 % عن كلّ قسط.
  - ❖ الإمكانيّة الثالثة : أن يدفع كامل المبلغ حاضراً و أن يتمتع بتخفيض قدره 25 % عن الثمن الأصلي.

① أحسب ثمن الدراجة حسب الإمكانيّة الأولى :

② أحسب ثمن الدراجة حسب الإمكانيّة الثانية :

③ أَحْسِبْ ثَمَنَ الدَّرَاجَةِ حَسَبَ الإِمْكَانِيَّةِ الثَّالِثَةِ :

### المسألة الثانية

وَصَلَ رَجُلٌ إِلَى الْمَدِينَةِ (ب) عَلَى السَّاعَةِ الثَّانِيَةِ بَعْدَ مُتَّصِفِ النَّهَارِ وَ 5 دَقِ بَعْدَمَا قَطَعَ عَلَى مَتْنِ سَيَّارَتِهِ مَسَافَةَ 62,5 كَم بِسُرْعَةٍ مُعَدَّلَهَا 75 كَم/س.

أَبْحَثْ عَنِ السَّاعَةِ الَّتِي انْطَلَقَ فِيهَا هَذَا الرَّجُلُ مِنَ الْمَدِينَةِ (أ) :

5

### المسألة الثالثة

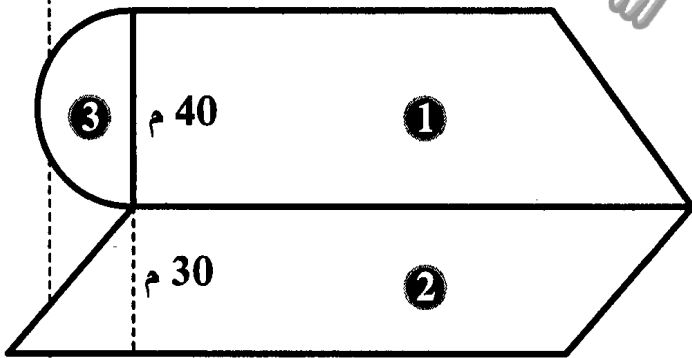

يَمْلِكُ أَبِي قِطْعَةَ أَرْضٍ كَمَا هُوَ مُمَثَّلٌ بِالشَّكْلِ :  
الْقِطْعَةُ الْأُولَى عَلَى شَكْلِ شِبْهِ مُنْحَرَفٍ مِسَاحَتُهَا  
2500 م<sup>2</sup> وَ قِيَسُ ارْتِفَاعُهَا 40 م وَ قِيَسُ قَاعِدَتِهَا  
الصُّغْرَى  $\frac{2}{3}$  قِيَسُ قَاعِدَتِهَا الْكُبْرَى.

① أَبْحَثْ عَنِ قِيَسِ الْقَاعِدَةِ الْكُبْرَى ثُمَّ الصُّغْرَى لِلْقِطْعَةِ ① :

② أَبْحَثْ عَنِ الْمِسَاحَةِ الْجَمْلِيَّةِ لِكَامِلِ قِطْعَةِ الْأَرْضِ ( ① وَ ② وَ ③ ) :

③ أَبْحَثْ عَنِ ثَمَنِ بَيْعِهَا إِذَا عَلِمْتَ أَنَّ ثَمَنَ بَيْعِ الْآرِ الْوَاحِدِ 1600 د :

①

②

③

6

## الحساب الذهني

♦ اكتب الأعداد الناقصة في الرسم :

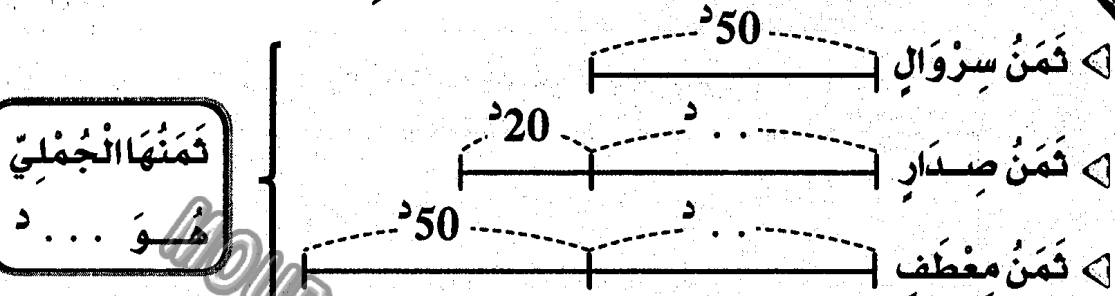

♦ أكمل بالعدد المناسب :

شرت خياطة قطعة قماش طولها 12,9 م لتخيط 3 فساتين فإذا قسمتها إلى 3 قطع

مقايسة فإن طول القطعة الواحدة بالمتر يكون ... م

إذا كان طول  $\frac{3}{5}$  المسافة بين مدينتين هو 93 كم فإن طول كامل المسافة هو ... كم

## المسألة الأولى

يملك فلاح حقلين لهما نفس المساحة. الحقل الأول على شكل مثلث قيس قاعدته 110 م وقيس ارتفاعه 84 م. و الحقل الثاني على شكل شبه منحرف قيس ارتفاعه 56 م.

① أبحث عن مساحة الحقلين :

② إذا علمت أن طول القاعدة الصغرى للحقل الثاني هي  $\frac{2}{3}$  طول القاعدة الكبرى. فما هو طول كل قاعدة؟

③ ما هو ثمن بيع كل حقل إذا علمت أن ثمن بيعهما معا يقدر بـ 221750 د وأن ثمن بيع الحقل الأول يقل بـ 13860 د عن ثمن بيع الحقل الثاني؟



## المسألة الثانية

بدأ سباق الدراجات على الساعة 9 و 47 دق فوصل الأول على الساعة 11 و 7 دق إلى مكان الوصول بعد أن قطع مسافة 48 كم. ومن بين المتسابقين دراج تعطل في طريقه مدة 13 دق و وصل على الساعة 11 و 36 دق.

ما هو معدل سرعة كل من الدراج الفائز و الدراج المتعطل؟

3

## المسألة الثالثة

انطلقت سيارة أجرة من المدينة (أ) على الساعة 6 و 15 دق متوجهة نحو المدينة (ب) التي تبعد عنها 332,5 كم فوصلتها على الساعة 10 و 35 دق بعد أن توقفت مرتين لمدة 25 دق في كل مرة.

① أحسب معدل سرعة سيارة الأجرة:

قبل مغادرته للمدينة (أ) كان بخزان سيارة الأجرة 5 ل من الوقود فزادها 25 ل بـ 1,175 د اللتر الواحد و أثناء الطريق ثقتبت إحدى العجلات تم إصلاحها بـ 3,200 د كما حدث له خلل استوجب إصلاحه بأجرة قدرت بـ 18 د.

② ما هو الدخل الصافي لهذا السائق إذا كان عدد الركاب 6 و ثمن تذكرة كل واحد منهم 18,580 د وأنه استهلك كل الوقود؟

7

مساحة المستطيل

- المساحة = الطول × العرض
- الطول = المساحة : العرض
- العرض = المساحة : الطول

المسافة، السرعة، الزمن

- المسافة =  $\frac{\text{معدل السرعة (في الساعة)} \times \text{الزمن بالدقائق}}{60}$
- معدل السرعة (في الساعة) =  $\frac{\text{طول المسافة} \times 60}{\text{الزمن بالدقائق}}$
- الزمن = المسافة : معدل السرعة

مساحة المربع

- المساحة = الضلع × الضلع

مساحة المثلث

- المساحة =  $\frac{\text{القاعدة} \times \text{الارتفاع}}{2}$  : 2
- القاعدة =  $\frac{\text{المساحة} \times 2}{\text{الارتفاع}}$
- الارتفاع =  $\frac{\text{المساحة} \times 2}{\text{القاعدة}}$

مساحة متوازي الأضلاع

- المساحة = القاعدة × الارتفاع
- القاعدة = المساحة : الارتفاع
- الارتفاع = المساحة : القاعدة

مساحة الدائرة

- المساحة = شعاع × شعاع × 3,14
- الشعاع =  $\frac{\text{القطر}}{2}$

الأحجام

- المساحة الجانبيّة = محيط القاعدة × الارتفاع
- المساحة الجفليّة = المساحة الجانبيّة + مساحة القاعدتين

مساحة شبه المنحرف

- المساحة =  $\frac{(\text{القاعدة الكبرى} + \text{القاعدة الصغرى}) \times \text{الارتفاع}}{2}$
- مجموع القاعدتين =  $\frac{\text{المساحة} \times 2}{\text{الارتفاع}}$



## الإيقاظ العلمي

## الاعتبار ع 1 عدد

امتحانات  
بشائر  
الفوز

20

1 أكتب أسماء الأجزاء المشار إليها بسهم في الرسم التالي:

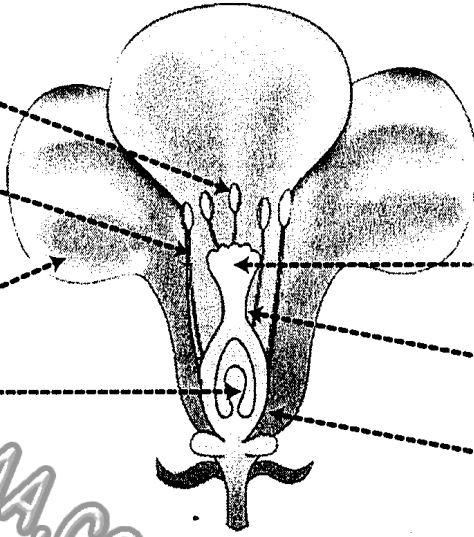

2 أكمل الفراغات بما يناسب:

تتكون السداة من ..... و .....

تتكون المدقة من ..... و قلم و .....

يكون مجموع السبلات .....

يكون مجموع البتلات .....

3 أربط بينهم بين نوع الأحياء و تعريفها:

كائنات حية لا تستطيع بناء غذائها بمفردها.

أحياء منتجة

كائنات حية تبني غذاءها بمفردها.

أحياء مفككة

كائنات حية تتغذى على الكائنات الميتة و تحولها إلى مكوناتها الأولية.

أحياء مستهلكة

4 أذكر كل نوع من أنواع المغناط الأضطناعية التالية:

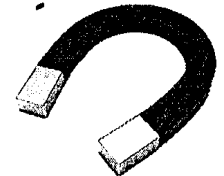
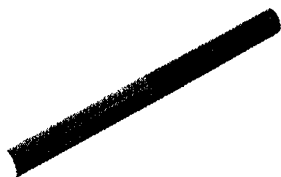
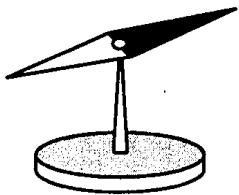

5) اكتب مكان الفراغات ما يناسب من الكلمات :

المصباح

الخلية الكهربائيّة

الصهيرة

الأسلاك

القاطعة

..... يضيء عندما تكون الدارة سليمة و مغلقة.

..... مصدر التيار الكهربائي.

..... تنقل التيار الكهربائي.

..... تفتح الدارة الكهربائيّة و تغلقها.

..... تقطع التيار الكهربائي في حالة حدوث الدارة القصيرة.

6) اكتب نعم أو لا مكان الفراغات :

أقوم بتهديب خاتمي معتمداً المفعول المغناطيسي للتيار.....

النواة تزيد في التأثير المغناطيسي للكهرباء.....

تفقد الوشاعة عملها بمغزل عن الكهرباء.....

القطب الشمالي للوشاعة يتجاذب مع القطب الشمالي للإبرة المغناطيسية.....

7) أضلح الخطأ إن وجد :

تنحرف الإبرة المغناطيسية في الاتجاه الشمالي.

نسمي المفعول الكهربائي على الماء مفعولاً كهربائياً.

تبدأ كل سلسلة غذائية بكائن ذاتي للتغذية يسمى المنتج للغذاء.

① اكتب تحت كل دائرة التأثير الكهربائي لها :

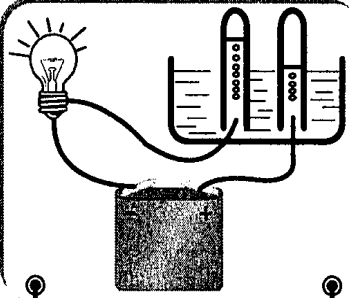

تأثير

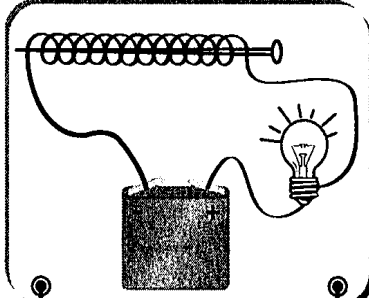

تأثير

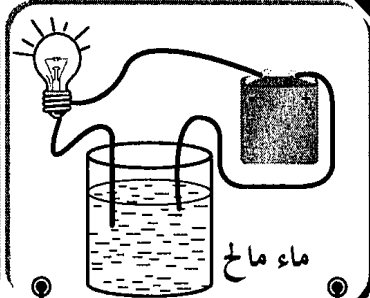

تأثير

② اكتب تحت كل تجربة **يجب** أو **لا يجب** :

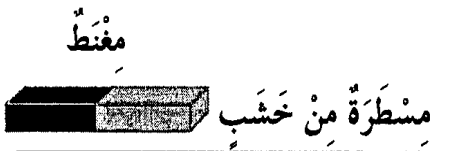

برادة الحديد

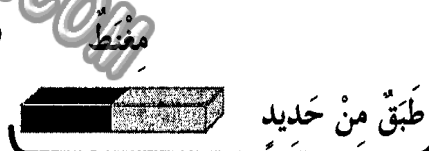

مسامير من نحاس

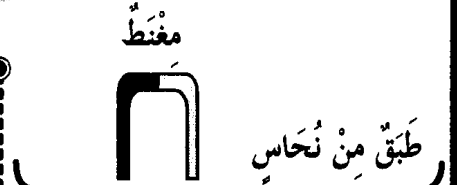

مسامير حديدية

③ أضع العلامة (X) أمام ما يناسب :

العملية	أثر حراري	أثر كيميائي	أثر مغناطيسي
تنظيف الملاعق و السكاكين.			
كوي الملابس.			
إضاءة البيوت.			
استحضار الأوكسجين من الماء.			
رفع الهياكل الحديدية.			
الحصول على ماء الجافال.			
لحام المركبات الإلكترونية.			

④ أَكُونُ ثَلَاثَ سَلْسَلٍ غِذَائِيَّةٍ يَكُونُ فِيهَا الْإِنْسَانُ مُسْتَهْلِكًا مِنْ جَمِيعِ الدَّرَجَاتِ :

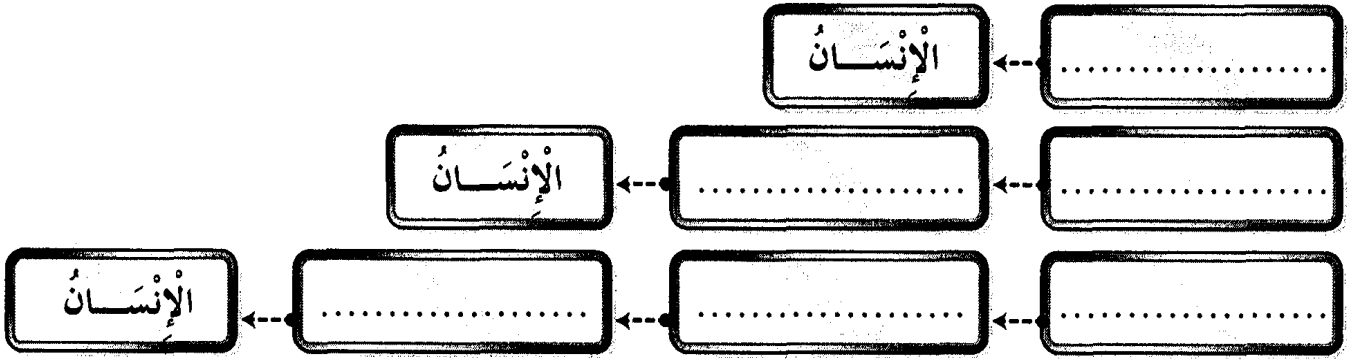

⑤ أَكْتُبْ شَرْحًا مُنَاسِبًا لِكُلِّ عَمَلِيَّةٍ :

- الإفصاءُ
- التأبيرُ الناتِي
- التأبيرُ الخلطي

⑥ أَسْمِي الْأَمْرَاضَ النَّاتِجَةَ عَنْ شُرْبِ الْمِيَاهِ الْمَلَوْنَةِ حَسَبَ هَذِهِ الْأَعْرَاضِ :

- ضُدَاعٌ، حُمَّى وَ آلامٌ فِي الْأَمْعَاءِ
- آلامٌ حَادَّةٌ مَعَ تَقْيُّؤٍ وَإِسَهَالٍ
- اصْفِرَارٌ وَ بِيَاضُ الْعَيْنِ وَ فَشَلٌ عَضَلِيٌّ مَعَ فِقْدَانِ شَهِيَّةِ الْأَكْلِ

⑦ أَضْلِحِ الْخَطَأَ إِنْ وَجِدَ :

السَّدَاةُ هِيَ الْجِهَازُ التَّكَاثِرِيُّ الْأُنْثَوِيُّ لِلزَّهْرَةِ.

الْمِدْقَةُ هِيَ الْجِهَازُ التَّكَاثِرِيُّ الذَّكَرِيُّ لِلزَّهْرَةِ.

الْمِدْقَةُ تَحْتَوِي عَلَى الْمَيْضِ دَاخِلَ الْبُؤْيُضَاتِ.

① ألاحظ التجربة ثم أكمل ما ينقص:

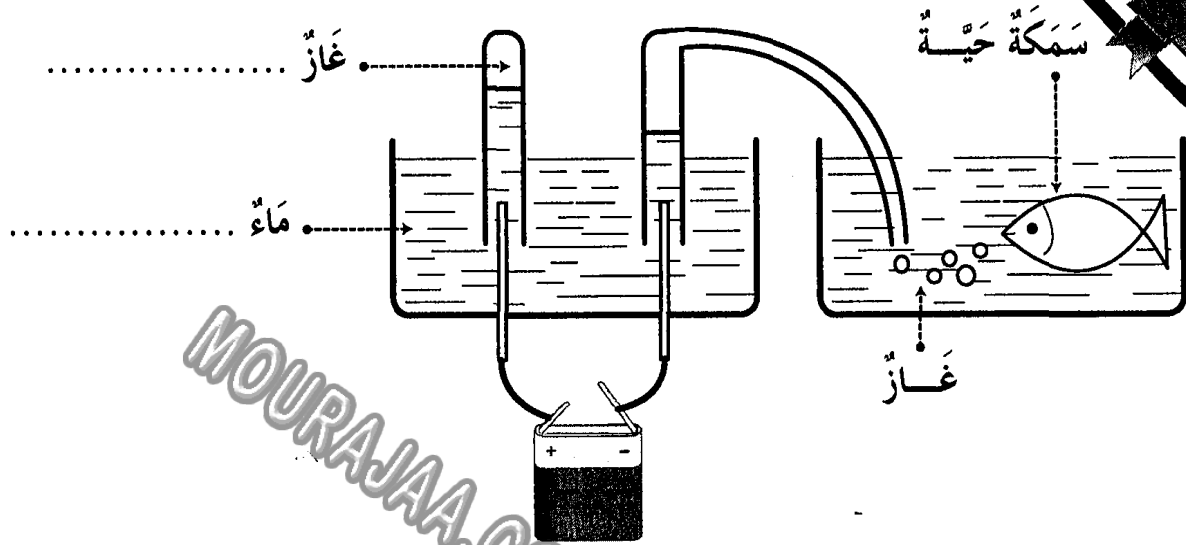

التأثير ..... للكهرباء

② أكتب أمام كل وضعية اسم مفعول التيار الكهربائي:

- سريان التيار الكهربائي في وشيعة •
- تدفئة الغرفة بمدفئة كهربائية •
- طلاء ملعقة حتى لا تصدأ •

③ أكتب رمز القطب الناقص في مكانه ثم أعمد الجدول بوضع العلامة (X) في الخانة المناسبة:

يَتَجَادَبَانِ	يَتَنَافَرَانِ	الْقُطْبَانِ الْمَغْنَطِيْسِيَّانِ	
		ج	ج
		ج ش	ج ش
		ش ج	ش ج



4 أَكْمَلُ الْفَرَاغَ بِمَا يَنَاسِبُ :

يَبْطُلُ عَمَلُ الْبُوصَلَةِ عِنْدَ قُرْبِهَا مِنْ مَوَادِّ .....

عِنْدَ اسْتِعْمَالِ الْبُوصَلَةِ لَا بُدَّ أَنْ تَكُونَ .....

تَتَحَرَّفُ الْإِبْرَةُ الْمَغْنَاطِيئِيَّةُ فِي الْإِتِّجَاهِ .....

5 أَرْبِطْ بِسَنَمِهِمْ :

تُقَاسُ بِالْكَغِ.

كُنْدُ الْجَسَمِ.

تَتَغَيَّرُ بِتَغْيِيرِ الْمَكَانِ.

تُقَاسُ بِالنِّيُونِ.

أَوْزَانُ الْجَسَمِ.

ثَابِتَةٌ لَا تَتَغَيَّرُ بِتَغْيِيرِ الْمَكَانِ.

6 أَصْلِحِ الْخَطَأَ إِنْ وَجِدَ :

تَتَحَوَّلُ الْبُويُضَاتُ الْمُخَصَّصَةُ إِلَى ثَمَرَةٍ.

تَتَحَوَّلُ الْمِدْقَةُ عِنْدَ نُمُوِّهَا إِلَى بَتَلَاتٍ.

الْكَأْسُ وَ التَّوَيْجُ مِنَ الْأَعْضَاءِ الْوَاقِيَةِ لِلزَّهْرَةِ.

لَا تَتِمُّ عَمَلِيَّةُ الْإِخْصَابِ لِفَقْدَانِ الْأَعْضَاءِ الْأَثْوِيَّةِ فِي الزَّهْرَةِ.

7 أَكْمَلُ :

لِلْمُحَافَظَةِ عَلَى سَلَامَةِ الْأَوْسَاطِ الْمَائِيَّةِ لَا بُدَّ مِنْ :

مَنْعِ

مُعَالَجَةِ

إِرْشَادِ

① أكتب تحت كل صورة خاصية من خاصيات المغنط :

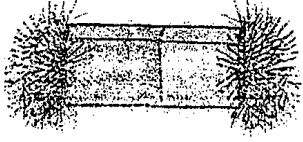

الخاصية المناسبة :

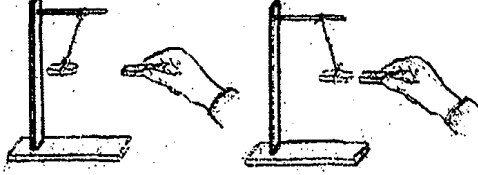

الخاصية المناسبة :

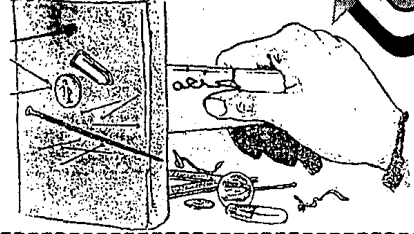

الخاصية المناسبة :

② أضح الخطأ إن وجد :

وحدة قيس وزن الجسم << الكيلوغرام >>

تغير كتلة الجسم ولا يتغير وزنه بتغير المكان.

كل الأجسام التي تسقط سقوطاً حراً تأخذ المنحى الشاقولي.

③ أذكر ثلاث إجراءات يمكن اتخاذها للمحافظة على التوازن البيئي :

④ أكتب مكان النقط التأثير

الكهربائي في كل جهاز

من الدارة الكهربائية :

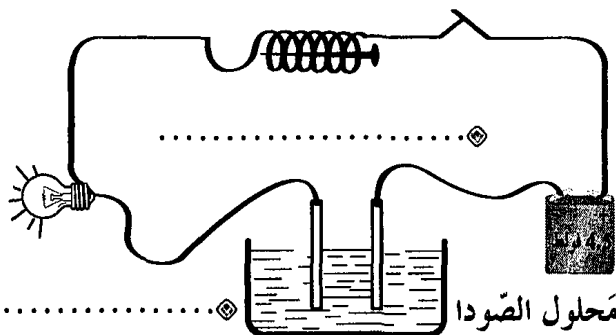

اختبار اقتناء

التربية الإسلامية

والتربية المدنية

① أَكْتُبِ الْآيَةَ الْمُنَاسِبَةَ لِكُلِّ مَعْنَى مِنْ سُورَةِ عَبَسَ :

المعنى: جعل الله الليل ساتراً بسواده كأنه لباسٌ و جعل النهار للعملِ.

الآية: {.....}

المعنى: يوم القيامة موعدٌ للبعث فيأتي الناس إلى ربهم جماعاتٍ.

الآية: {.....}

المعنى: أنزل الله من السحب الحاملة للمطر ماءً صباباً.

الآية: {.....}

② أَرْبِطْ بِسَنَمِهِم :

رُكْعَتَانِ ثُمَّ خُطْبَتَيْنِ.

لَا يُقَامُ لَهَا وَلَا يُؤَذَّنُ لَهَا.

فَرَضٌ.

تُعَوِّضُ صَلَاةَ الظُّهْرِ.

سُنَّةٌ مُؤَكَّدَةٌ.

تُصَلَّى صَبِيحَةَ يَوْمِ 10 ذِي الْحِجَّةِ.

صَلَاةُ عِيدِ الْأَضْحَى

صَلَاةُ الْجُمُعَةِ

③ أَبِينُ كَيْفِيَّةِ مَحَافِظَةِ الْإِنْسَانِ عَلَى الْعُنَاصِرِ الطَّبِيعِيَّةِ التَّالِيَةِ :

الماء :

الهواء :

النبات :

الحيوان :

## ① أكمل بِعَتَابَةِ الْآيَةِ النَّاقِصَةِ :

آيَاتُ مِنْ سُورَةِ النَّبَاِ

بِسْمِ اللَّهِ الرَّحْمَنِ الرَّحِيمِ

①7 إِنَّ يَوْمَ الْفُضْلِ كَانَ مِيقَاتًا

①8 .....

①9 .....

②0 وَ سُيِّرَتِ الْجِبَالُ فَكَانَتْ سَرَابًا

②1 .....

آيَاتُ مِنْ سُورَةِ النَّازِعَاتِ

بِسْمِ اللَّهِ الرَّحْمَنِ الرَّحِيمِ

②5 فَأَخَذَهُ اللَّهُ نَكَالَ الْآخِرَةِ وَالْأُولَى

②6 .....

②7 .....

②8 رَفَعَ سُمْكَهَا فَأَسَوَّاهَا

②9 .....

## ② أَرْبُطْ بَيْنَهُم بَيْنَ الْآيَةِ وَمَذْلُولِهَا :

&gt;&gt; وَ أَنْزَلَ مِنَ السَّمَاءِ مَاءً فَأَخْرَجَ بِهِ مِنَ الثَّمَرَاتِ رِزْقًا لَكُمْ. &lt;&lt;

الآية 32 ، سورة إبراهيم

&gt;&gt; وَ هُوَ الَّذِي أَنْشَأَكُمْ مِنْ نَفْسٍ وَاحِدَةٍ فَمُسْتَقَرٌّ وَ مُسْتَوْدَعٌ

الآية 98 ، سورة الانعام

&lt;&lt; قَدْ فَصَّلْنَا الْآيَاتِ لِقَوْمٍ يَفْقَهُونَ. &gt;&gt;

&gt;&gt; وَ لَا تُجَادِلُوا أَهْلَ الْكِتَابِ إِلَّا بِالَّتِي هِيَ أَحْسَنُ ... &lt;&lt;

الآية 46 ، سورة العنكبوت

التَّقَارُبُ الْبَشَرِيُّ

اِحْتِرَامُ الْعَقَائِدِ

المُحَافَظَةُ عَلَى الثَّرْوَةِ الْبَيْئَةِ

③ أَكْتُبْ **أَوَافِقِي** أَوْ **لَا أَوَافِقِي** أَمَامَ كُلِّ سَلُوكٍ :

○ مُقَاوَمَةُ الْحَرَائِقِ وَ إِقَامَةُ السُّدُودِ يُسَاعِدَانِ عَلَى الْحِفَاطِ عَلَى الثَّرْوَةِ الْبَيْئَةِ •

○ أَسَاهِمُ فِي حَمَلَاتِ التَّشْجِيرِ وَ النَّظَافَةِ •

○ لَا أَتَعَامَلُ إِلَّا مَعَ الْمُصْلِحِينَ •

## ④ أَكْتُبِ الصِّفَةَ الْمُنَاسِبَةَ لِلَّهِ عَزَّ وَ جَلَّ :

○ يُحْيِي الْمَوْتَى يَوْمَ الْقِيَامَةِ : اللَّهُ ..... \* لَا شَرِيكَ لَهُ فِي الْمُلْكِ : اللَّهُ .....

التربية الإسلامية • الاعتبار • 3

① أَرَبِّطْ كُلَّ آيَةٍ بِالسُّورَةِ الَّتِي وَرَدَتْ بِهَا :

وَجَعَلْنَا اللَّيْلَ مَعَاشًا.

سُورَةُ النَّازِعَاتِ

وَ آثَرَ الْحَيَاةِ الدُّنْيَا.

لِلطَّاغِيْنَ مَا بَا.

سُورَةُ النَّبَاِ

وَ كَوَاعِبَ أَتْرَابًا.

مَتَاعًا لَكُمْ وَ لِأَنْعَامِكُمْ.

فَأَرَاهُ الْآيَةَ الْكُبْرَى.

6

② أَضْعُ فِي إِطَارِ مَا يُنَاسِبُ إِحْتِرَامَ الْعَقَائِدِ مِنْ فَوَائِدِ يُحَقِّقُهَا :

- احْتِرَامُ الْعَقَائِدِ يُفَرِّقُ بَيْنَ الشُّعُوبِ .
- يُحَقِّقُ نَشْرَ السَّلَامِ فِي الْعَالَمِ .
- يَزِيدُ فِي حِدَّةِ التَّنَافُرِ .
- يُسَاعِدُ عَلَى تَبَادُلِ الْخِبْرَاتِ وَ الْعُلُومِ .

4

③ أَعْمِرِ الْجَدْوَلَ مُتَّبِعًا الْمَوْشِرَاتِ :

المَوْشِرَاتِ	الصَّلَاةُ	عَدَدُ رَكَعَاتِهَا	حِكْمُهَا
تُؤَدَّى فِي الْمَسْجِدِ وَجُوبًا وَ تَجِبُ عَلَى الرِّجَالِ دُونَ النِّسَاءِ .	.....	.....	.....
قَالَ عَنْهَا الرَّسُولُ ﷺ : << هِيَ خَيْرٌ مِنَ الدُّنْيَا وَ مَا فِيهَا . >>	.....	.....	.....
صَلَاةٌ لَيْلِيَّةٌ تَخْتَلِفُ عَنْ صَلَاةِ الْفَجْرِ فِي الْحُكْمِ .	.....	.....	.....

6

④ اذْكُرْ ثَلَاثَ فَوَائِدَ لِصَلَاةِ الْجُمُعَةِ :

4

المعنى الإجمالي لسورة النبأ

﴿ فِي سُورَةِ النَّبَأِ رَدٌّ عَلَى مُنْكَرِي الْقِيَامَةِ بِتَأْكِيدِ حَتْمِيَّةِ الْبَعْثِ وَ جَزَاءِ كُلِّ امْرِئٍ بِمَا قَدَّمَ فِي الدُّنْيَا. وَ فِي الْآيَاتِ بَيَانٌ لِعَدْلِ اللَّهِ وَ وَصْفٌ لِنَدَمِ أَهْلِ الْمَعَاصِي وَ الْإِسَاءَةِ عَلَى مَا أَضَاعُوا. ﴾

﴿ مَضَامِينُ سُورَةِ النَّبَأِ ﴾

- ﴿ التَّسْأُولُ وَ الْإِخْتِلَافُ حَوْلَ يَوْمِ الْقِيَامَةِ ﴾
- ﴿ عَدْلُ اللَّهِ فِي مُجَازَاةِ كُلِّ حَسَبٍ عَمَلِهِ ﴾
- ﴿ إِنْذَارُ الْمُنْكَرِينَ لِلْبَعْثِ الْمُنْغَمِسِينَ فِي الْآثَامِ ﴾
- ﴿ مَظَاهِرُ لِيَوْمِ الْقِيَامَةِ ﴾
- ﴿ تَعَدَادُ بَعْضِ مَظَاهِرِ قُدْرَةِ اللَّهِ لِإِقْتِنَاعِ هَؤُلَاءِ الْمُخْتَلِفِينَ ﴾

صلاة العيدين

صلاة الجمعة

التوقيت	وقت صلاة الظهر.	صباح يوم العيد بعد طلوع الشمس بمقدار ثلث ساعة.
مكان أدائها	المسجد.	المسجد.
مكوناتها	① أذان ② خطبتان ③ إقامة ④ ركعتان جهريتان بالفاتحة و السورة.	① ركعتان جهريتان بالفاتحة و السورة. ② خطبتان
حكمها	فرض	سنة.
فوائدها	تجديد الإيمان بالله ⑤ التعارف ⑥ التعاون ⑦ التحاب ⑧ التآخي ⑨ المساواة ⑩ التسامح	

ترابط الأجيال و واجب احترام المسنين و رعايتهم

﴿ مِنْ نِعَمِ اللَّهِ عَلَى الْإِنْسَانِ أَنْ رَزَقَهُ بِالْأَبْنَاءِ لِلْمَحَافَظَةِ عَلَى الْجِنْسِ الْبَشَرِيِّ وَ لِتَعْمِيرِ الْكَوْنِ وَ اسْتِمْرَارِ الْحَيَاةِ وَ جَعَلَ الْأَبْنَاءَ زِينَةَ الْحَيَاةِ الدُّنْيَا. ﴾

﴿ يُحْتَسِبُ الرَّسُولُ صَلَّى اللَّهُ عَلَيْهِ وَ سَلَّمَ عَلَى حُسْنِ مُعَامَلَةِ الْأَبَاءِ لِلْأَجْدَادِ حَتَّى يُكُونُوا عِبْرَةً وَ قُدْوَةً لِلْأَحْفَادِ فَيُعَامِلُونَ آبَاءَهُمْ بِمِثْلِ تِلْكَ الْمُعَامَلَةِ. ﴾

احترام العقائد

﴿ الدِّينُ الْإِسْلَامِيُّ دِينُ الْحَقِّ وَ الْإِقْنَاعِ وَ التَّرْغِيبِ فَلَا إِجْبَارَ وَ لَا إِكْرَاهَ فِيهِ وَ هُوَ دِينٌ سَمَّحٌ يَسْعُ لِجَمِيعِ الْأَدْيَانِ حَيْثُ يَتَعَايَشُ النَّاسُ عَلَى إِخْتِلَافِ مُعْتَقَدَاتِهِمْ تَعَايِشًا سَلْمِيًّا لِأَنَّ اللَّهَ خَلَقَ النَّاسَ شُعُوبًا وَ قَبَائِلَ لِيتَعَارَفُوا. ﴾

① أكتب **نعم** أو **لا** أمام كل إفادة :

يُمثّل رئيسُ الجُمهوريّةِ الدّولةِ التّونسيّةِ .....

يَرسُمُ رئيسُ الجُمهوريّةِ السّياسةَ الخارجيّةَ للدّولةِ .....

يُشهرُ رئيسُ الجُمهوريّةِ الحزبَ دونَ استشارةِ أيّ طرفٍ .....

يقبَلُ رئيسُ الجُمهوريّةِ مُمثلي الدّول الأجنبيّةِ .....

② أربط مهامَّ رئيسِ الجُمهوريّةِ زمنَ الحزبِ وزمنَ السّلمِ :

إصدارُ الأوامرِ للقوّاتِ المُسلّحةِ بكلِّ أصنافِها.

السّهْرُ على حِراسةِ المَجالِ البَريِّ و البَحرِيِّ و الجَويِّ للبلاد.

إعلانُ التّجنيدِ و التّعبئةِ في صُفوفِ الجَيشِ.

ممارَسةُ العَفوِ الخَاصِّ.

زمنُ الحزبِ

زمنُ السّلمِ

③ أجيب عن الوضعتين بـ **أولئ** أو **لا أولئ** ثمّ أعلّل :

تفاقت ظاهرة بطالة حاملي الشّهادتِ العُليا بينَ شابنا فتمنينا  
لو أنّ الحُكومةَ تُحدثُ وزارةً تختصُّ بحلّ هذه المعضلة.

التعليل

من صلاحيّات الحُكومةِ تعيينُ محافظِ البَنكِ المَركَزيِّ  
بعدَ التّشاورِ معَ أعضاءِ مَجلسِ الشّعبِ.

التعليل



① أكتب **نعم** أو **لا** أمام كل إفاة :

- يتَـرَأَسُ مَجْلِسَ الوُزَرَاءِ ..... ←
- يُعَدُّ بَرْنَامَجَ اجْتِمَاعِ مَجْلِسِ الوُزَرَاءِ ..... ←
- يُسِنِدُ الوُظَائِفَ المَدِينِيَّةَ العُلْيَا بالتشاور مع رَئِيسِ مَجْلِسِ الشَّعْبِ ..... ←
- يَتَرَأَسُ اجْتِمَاعَ وِزِيرِ التَّربِيَةِ بالمندوبين للتربية ..... ←

رئيس الحكومة

② أتعرف على دور رئيس الجمهورية خلال الاختفالات العسكرية بربط المظاهر الاختفالية بما يناسبها من عبارات :

♦ يتم أمام رئيس الجمهورية.

♦ يؤسمهم رئيس الجمهورية.

♦ تُخصَّصُ لرئيس الجمهورية.

♦ تؤدِّي التحيّة لرئيس الجمهورية.

تشكيلات الجيش

المنصة الرئيسية

العرض العسكري

القادة الكبار للجيش

③ أضح الخطأ :

• مهمّة رئيس الجمهورية التسيق بين الوزراء.

• مهمّة رئيس الحكومة تمثيل الدولة التونسية في المحافل الدولية.

• يرؤسم رئيس الحكومة السياسة الخارجية للبلاد.

④ أبين علاقة رئيس الحكومة ببقية الوزراء :

① أَعْمَرِ خَانَاتِ الْجَدْوَلِ بِمَا يَنَاسِبُ مِنَ الْأَوَامِرِ :

الأوامر المنتظرة من قبل رئيس الجمهورية

الأختات الممكنة

اعتداء أجنبي على البلاد.

وقوع فيضانات بالبلاد.

وقوع زلزال عنيف.

زحف رمال الصحراء.

8

② أكتب نعم أو لا أمام كل إفادة :

رئاسة مجلس الوزراء

إسناد الوظائف المدنية العليا بمفرده

تعيين محافظ البنك المركزي دون إعلام رئيس الجمهورية

تأشير القرارات الوزارية

يختص رئيس  
الحكومة بـ :

4

③ أبرز غايات انفراد رئيس الجمهورية بالقيادة العليا للقوات المسلحة بوضع العلامة X

أمام الاقتراحات التالية :

ضمان وحدة صفوف الجيش الوطني وتكاملها.

ضمان نجاعة الدفاع عن حرمة البلاد.

ضمان تنسيق تدخلات الجيش في مجابهة الكوارث الطبيعية.

ضمان تعدد الآراء والقرارات داخل الجيش الوطني.

4

③ اقتراح رئيس الحكومة تعيين لاعباً دولياً مندوباً جهويًا للرياضة.

أبدي رأيي و أعلل إجابتي :

4

## رئيس الجمهورية

رئيس الجمهورية هو القائد الأعلى للقوات المسلحة بجميع أصنافها لذلك تؤدي تشكيلات الجيش التحيّة لرئيس الجمهورية.

مهام رئيس الجمهورية :

• مساهم في رسم السياسة الخارجية للبلاد.

• ضمان لاستقلال البلاد.

- تمثيل الدولة التونسية.
- قبول اعتماد ممثلي الدول الأجنبية و المنظمات الإقليمية و الدولية لديه.
- يتولى كل من رئيس الجمهورية و رئيس الحكومة رسم السياسة الخارجية للدولة بالتشاور و التوافق بينهما

- القيادة العليا للقوات المسلحة.
- إظهار الحرب و إعلان السلم بعد موافقة ثلثي أعضاء مجلس الشعب.
- ممارسة العفو الخاص.

## رئيس الحكومة

تختص الحكومة بممارسة السلطة التنفيذية باستثناء ما تم إسناده لرئيس الجمهورية و تسهر الحكومة على تنفيذ القوانين التي يصدرها المجلس الوطني التأسيسي و لرئيسها إصدار الأوامر ذات الصبغة الترتيبية و الفردية التي يُمضيها بعد مداولة الحكومة و إعلام رئيس الحكومة.

- ① رئاسة مجلس الوزراء "يسير و ينسق أعمال الحكومة".
- ② إحداث أو تعديل أو حذف الوزارات و كتابات الدولة و ضبط اختصاصاتها و صلاحياتها بعد مداولة الحكومة و إعلام رئيس الجمهورية.
- ③ إحداث أو تعديل المنشآت و المؤسسات العمومية و المصالح الإدارية و ضبط اختصاصاتها و صلاحياتها بعد مداولة الحكومة و إعلام رئيس الجمهورية.
- ④ تأشير القرارات الوزارية.
- ⑤ إسناد الوظائف المدنية العليا بعد التشاور مع الوزير المعني.
- ⑥ تعيين محافظ البنك المركزي بعد التشاور مع الحكومة و إعلام رئيس الجمهورية.

مهام رئيس الحكومة :

MOURA

اختبار راق

التاريخ و الجغرافيا

① اكتب الحدث أو التاريخ المناسب على السلم الزمني :

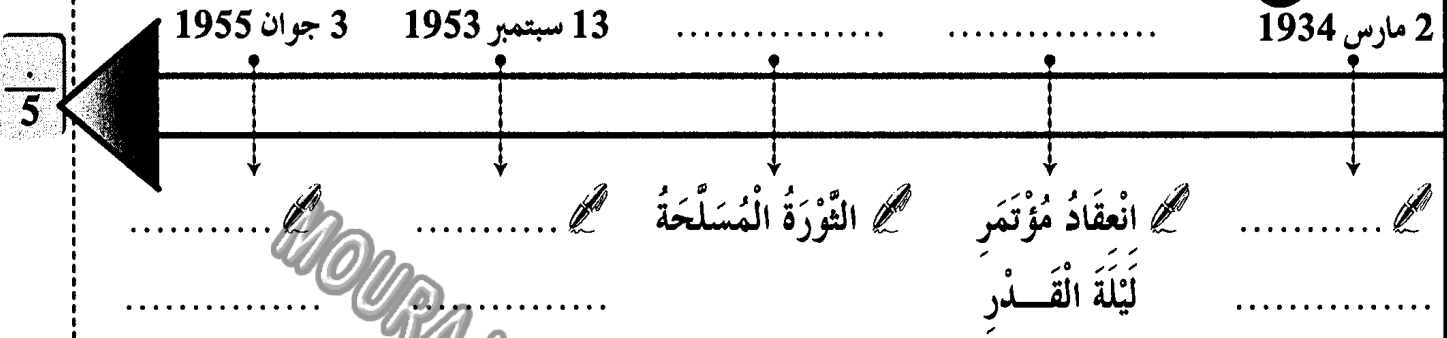

② } تميز الحزب الدستوري التونسي الجديد عن الحزب القديم باختلاف طرق العمل. }  
 < أبين ذلك بتصنيف هذه الخصائص في الجدول التالي :

التقرب من الشعب • التقرب من الحكومة التونسية • اعتماد سياسة الوفود •  
 اعتماد تحركات الشعب والمظاهرات •

الحزب القديم	الحزب الجديد
.....	.....
.....	.....

③ أرتب بالأرقام الأحداث التاريخية حسب تسلسلها الزمني :

- الأستقلال التام
- معاهدة المرسى
- معاهدة باردو
- أحداث 9 أفريل
- بداية الحركة الوطنية المسلحة
- الأستقلال الداخلي

④ أذكر ثلاثة مطالب جاء بها المؤتمر التأسيسي للاتحاد العام التونسي للشغل :

.....

.....

① أربط بينهم بين الحدث و التاريخ المناسب :

13 أوت 1956

مؤتمر قصر هلال.

2 مارس 1934

الحصول على استقلال البلاد.

20 مارس 1956

جلاء القوات الفرنسية عن بنزرت.

15 أكتوبر 1963

صدور مجلة الأحوال الشخصية.

② أكتب اسم المؤتمر الذي وقع فيه :

● تكتل القوى الوطنية وقع بمؤتمر .....

● تأسيس الحزب الحر الدستوري الجديد وقع بمؤتمر .....

● قبول جماعة العمل التونسي باللجنة التنفيذية وقع بمؤتمر .....

③ أصلح الخطأ إن وجد :

صرح بيار منداس فرانس عن عزم فرنسا منح تونس استقلالها التام.

انخرطت تونس في منظمة الأمم المتحدة في 18 أبريل 1956.

كلف المجلس القومي التأسيسي بإعداد الدستور الجديد للبلاد التونسية.

④ استعرض في فقرة الأسباب التي أدت بفرنسا إلى الاعتراف لتونس بالاستقلال الداخلي :

① أربط الحدث بالتاريخ المناسب له :

تونس الإدارة

تونس العملة

تونس الأمن

18 أكتوبر 1958

12 نوفمبر 1956

21 جوان 1956

18 أبريل 1956

② أكتب صواب أو خطأ :

• الحبيب بورقيبة هو أول رئيس للجمهورية التونسية

• الحبيب بورقيبة هو رئيس الحزب الحر الدستوري الجديد

• الحبيب بورقيبة عينه المجلس القومي التأسيسي رئيسا

• الحبيب بورقيبة أسس الاتحاد العام التونسي للشغل

③ أكتب أمام الإجراءات التالية التي اتخذتها الحكومة بما يناسبها لأعبر عن الدولة التونسية الجديدة :

صدور الدستور التونسي

إعلان الجمهورية

الجللاء العسكري

تونس المؤسسات

مجلة الأحوال الشخصية

الجللاء الزراعي

④ أحرر فقرة قصيرة أذكر فيها ظروف تأسيس الحزب الحر الدستوري الجديد و أبعدي رأيي

في الحدث :

## تكتل القوى الوطنية ضد الاستعمار الفرنسي وللکفاح المسلح

### رُدود الفعل ضد الاحتلال الفرنسي

● بعد تنكّر الحكومة الفرنسية لعهودها بمنح تونس الاستقلال الداخلي و بعد تعسف المقيم العام الجديد و اعتقال الزعماء السياسيين و توخي فرنسا سياسة القمع و التصلب، اندلعت الثورة في جميع ربوع البلاد التونسية و ذلك سنة 1952 (18 جانفي 1952).

● عمت المظاهرات الصاخبة و الاضرابات العمالية كامل أرجاء البلاد، حيث شلت حركة المؤسسات الاقتصادية الفرنسية و مثلت المقاومة الشعبية العامل الأساسي للتصدي و الصمود أمام الإزهاق كما ظهرت حركة تخريب مسلحة في الجبال و على المرتفعات في الوسط و الشمال و الجنوب و قد وقف الشعب بأسره يُساند هذه الحركة الفدائية و يُسهل تنقلها. و قد تنامي نشاط حركة الثوار فازت بكتل قوى الاحتلال الفرنسي و كان ردّها عنيفاً.

### أهم أسباب الكفاح المسلح

- ممارسة العنف تجاه المواطنين.
- تسمية مقيم عام جديد معروف بتصلبه و عنفه.
- اغتيال الكاتب العام للاتحاد العام التونسي للشغل فرحات حشاد في 5 ديسمبر 1952.
- اغتيال الزعيم الهادي شاكر في 13 سبتمبر 1953.
- اعتقال الزعماء و الزج بهم في السجون.

## حصول البلاد التونسية على الاستقلال الداخلي و التام

- تميّزت سنة 1954 بأحداث هامة غيرت من مجرى التاريخ في تونس و تدرّجت بالأزمة إلى الانفراج.
- تواصلت الضغوطات على الحكومة بواسطة حرب العصابات و عن طريق الاضرابات.
- تواصلت الضغوطات الخارجية عن طريق الدول المحبة للسلام إثر عرض القضية التونسية على الجمعية العامة للأمم المتحدة.
- قامت حكومة فرنسية جديدة في جوان 1954 برئاسة منداس فرانس بعد هزيمة فرنسا في حرب الهند الصينية (ماي 1954) و قد اعترف هذا الأخير باستقلال تونس الداخلي. و لكن هذا الحلم لم يتحقق إلا بعد قيام حكومة جديدة "إدغار فورز" الذي أبرم اتفاقية الاستقلال الداخلي في 3 جوان 1955. و بذلك أصبحت فرنسا تقوم بشؤون الدفاع و الخارجية.
- في تلك الأثناء أبدى الأمين العام للحزب صالح بن يوسف معارضة شديدة لاتفاقية جوان 1955 معتبراً إياها خطوة إلى الوراء داعياً الشعب إلى مواصلة الكفاح من أجل إحراز الاستقلال التام ... بعد مدة شرع الطرف التونسي و الطرف الفرنسي في التفاوض من جديد ... توصل الوفدان إلى إمضاء بروتوكول يقضي بمنح تونس الاستقلال و إلغاء معاهدة الحماية و كان ذلك يوم 20 مارس 1956



① أربط بينهم بين المنطقة و الصناعات الموجودة بها :

قابس	صناعات متنوعة	الوطن القبلي
إقليم تونس	صناعات غذائية	الساحل
بنزرت و منزل بورقيبة	صناعات نسيج	صفاقس
	الفولاذ و تكرير النفط	
	صناعات كيميائية متنوعة	

② أضع العلامة X أمام الإجابة الصحيحة :

- النشاط الصناعي يقل داخل البلاد.
- النشاط الصناعي التونسي مركز في المناطق الساحلية.
- بعد المناطق الداخلية عن البحر سبب تقلص المصانع بها.
- النشاط الصناعي متنوع بالبلاد التونسية.

③ أصنف المنتوجات التالية في الجدول :

زيت زيتون	خشب	نسيج	حبوب	أجهزة كهربائية	قوارص
.....	.....	.....	.....	.....	.....
.....	.....	.....	.....	.....	.....

④ أحرر فقرة أقدم فيها اقتراحات قد تخفف من عجز الميزان التجاري :

.....

.....

.....

1 أَعْمِرَ الْجَدْوَلَ بِمَا يَنَاسِبُ :

الْمَوْقِعُ الْجُغْرَافِيُّ

الْمَادَّةُ

قَفْصَةٌ ◊ المِثْلَوِيُّ ◊ الرَّدِيْفُ ◊ الكَافُ  
.....  
.....  
صَفَاقُوسٌ ◊ رَادِسٌ ◊ المُنْسْتِيْرُ

.....  
الحَدِيْدُ  
الرِّصَاصُ  
.....

2 أذْكَرُ سَبَبًا وَاحِدًا لِكُلِّ مَعْلُومَةٍ :

وَارِدَاتُ الْبِلَادِ التُّونِسِيَّةِ قَدْ تَشْهَدُ ارْتِفَاعًا.

المِيزَانُ التِّجَارِيُّ التُّونِسِيُّ فِي عَجْزٍ كَبِيْرٍ.

تَتَعَامَلُ تُونِسُ تِجَارِيًّا أَكْثَرَ مَعَ الْقَارَّةِ الْأُوْرُوْبِيَّةِ.

3 أَكْتُبْ **صَاب** أَوْ **ظَاه** أَمَامَ كُلِّ إِفَادَةٍ :

السِّيَاحَةُ التُّونِسِيَّةُ مُرَكِّزَةٌ أَسَاسًا بِالْمَنَاطِقِ السَّاحِلِيَّةِ

يُمَثِّلُ الْأَسْيُوْيُونُ الْأَغْلَبِيَّةَ السَّاحِقَةَ مِنَ السِّيَاحِ الْوَاْفِدِيْنَ عَلَى بِلَادِنَا

يَعْتَمِدُ الْمَنْتُوجُ السِّيَاحِيُّ التُّونِسِيُّ أَسَاسًا عَلَى السِّيَاحَةِ الشَّاطِئِيَّةِ

السِّيَاحَةُ الصَّحْرَاوِيَّةُ وَالثَّقَافِيَّةُ فِي تُونِسَ مَحْدُودَةٌ

4 تَلْعَبُ السِّيَاحَةُ دَوْرًا هَامًا فِي الْحَيَاةِ الْاِقْتِصَادِيَّةِ وَ الْمَجَالِ الْجُغْرَافِيِّ . أذْكَرُ ذَلِكَ بِاِنْتِاجِ فَعْرَةٍ

① أرسم رموز هذه الموارد على الخريطة حسب مناطق توفرها :

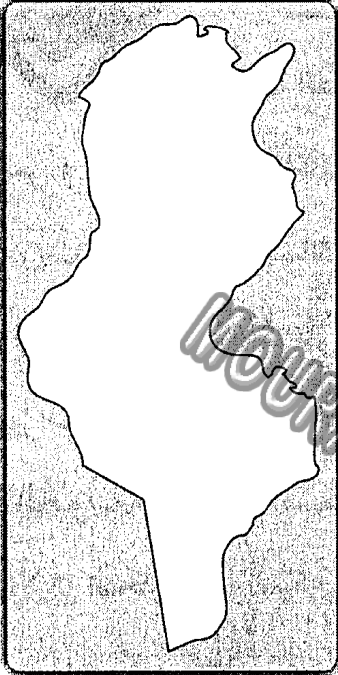

○ فسفاط	● حديد	□ نفط	☾ رصاص و زئبق
▽ ملح	⌘ غاز و نفط	□ مولد طاقة كهربائية حرارية	

② أكمل تعديل الجدول بما أراه مناسباً :

واردات	صادرات	
.....	.....	الزراعية
.....	.....	الصناعية
.....	.....	الطاقة

③ أتمل المشاهد و أسمى نوع السياحة :

أثرية ثقافية صحراوية استعمارية

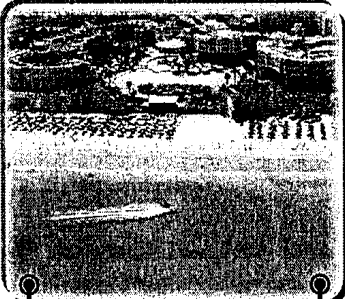

سياحة



سياحة

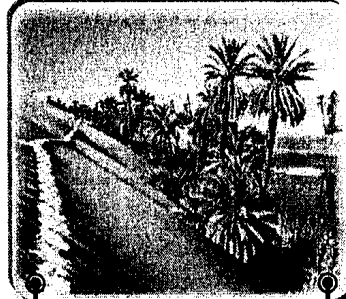

سياحة

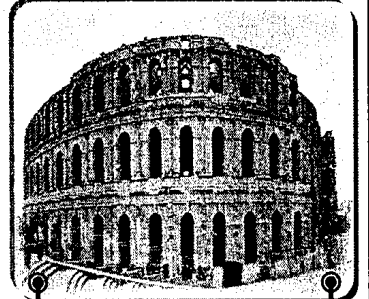

سياحة

④ (تحرص تونس على استقطاب أكبر عدد ممكن من السياح .)

أحزر فقرة أبين فيها الأشياء التي تعتمد عليها في ذلك :

.....

.....

.....

## الصادرات و الواردات و الميزان التجاري بالبلاد التونسية

- تتركب الصادرات في البلاد التونسية من ثلاثة قطاعات : منتجات صناعية (الأقمشة و الملابس و الزرابي و الخزف ...) و منتجات منجمية و طاقة (الفسفاط و الزنك و النفط ...) و منتجات فلاحية (زيت الزيتون و الأسماك و التمور و القوارص ...)
- تتوزع الواردات التونسية على ثلاث أنواع : المواد الصناعية (الآلات و السيارات و الشاحنات و الأدوية و التجهيزات الكهربائية و الإلكترونية ...) و سلع متنوعة (خشب و قطن و كبريت و أقمشة ...) و مواد غذائية (الحبوب، الحليب، السكر، الشاي، القهوة، الموز ...)
- المبادلات التجارية التونسية في تطور مستمر لكن الميزان التجاري في عجز متواصل و متفاقم نظرا لضعف الثروات المنجمية و الطاقة و نقص الإنتاج الغذائي و حاجة البلاد إلى التجهيزات الحديثة و للحد من هذا العجز لا بد من إيلاء المزيد من العناية بالقطاع الفلاحي و مواصلة البحث عن الثروات الطبيعية و تحسين جودة الإنتاج و ترشيد الاستهلاك ...

## المؤشرات الديمغرافية و الاجتماعية بتونس

- أصبحت السياحة تحتل المرتبة الثانية من حيث المداخل من العملة الصعبة و هي بذلك تغطي أكثر من نصف العجز التجاري و لكن النشاط السياحي رغم تطوره بقي نشاطا موسميا فأغلب سياحتنا شاطئية و ثلثي السياح يزورون بلادنا خلال فصل الصيف فقط.
- عرفت البلاد التونسية بانفتاحها على القارة الأوروبية و لذلك ارتبطت السياحة بالسوق الأوروبية و من أهم الجنسيات الوافدة علينا : ألمانيا و فرنسا و إنجلترا و إيطاليا.
- يوقر القطاع السياحي مواطن شغل قارة و أخرى موسمية.
- أصناف السياحة ثلاثة : السياحة الشاطئية و السياحة الصحراوية و السياحة الثقافية.
- ساهم القطاع السياحي بالبلاد التونسية في تكاثر النزل الفخمة متعددة النجوم على طول الشريط الساحلي و في بعض المدن الداخلية و كذلك في تحضر عديد المدن و تحسين البنية الأساسية فيها كالطرق و الخدمات.



# Epreuves de Français

- **Lecture-compréhension**
- **Pratique écrite de la langue**
  - { Grammaire - Conjugaison - Orthographe }
  - { Dictée - Production-écrite }

▷ je lis bien le texte :

Il y a en Afrique une région, toute voisine de la mer. Tous les gens sont attirés là par les plaisirs de la pêche et de la natation, surtout les enfants. Ils rivalisent pour s'avancer plus loin possible dans la mer ; la victoire est à celui qui a laissé le plus loin derrière lui la terre et ses concurrents.

Un jour, un enfant plus audacieux que les autres s'aventure fort loin. Un dauphin vient vers lui, et tantôt il précède, tantôt il le suit, tantôt il tourne autour de lui, enfin il se glisse dessous, le laisse, le répend, l'emporte tout tremblant vers le large, puis retourne à la côte et le rend à la terre et à ses camarades.

La nouvelle se répand dans la région ; tout le monde accourt et on ne se lasse pas d'interroger l'enfant et de l'écouter.

Le lendemain, on se presse sur la plage, on tient les yeux fixés sur la mer. Les enfants se mettent à nager, et parmi eux le héros.

Le dauphin reparait au même moment, près du même enfant. Lui s'enfuit avec les autres. Le dauphin, comme pour l'inviter, bondit, plonge et l'enlace. Même scène le lendemain, le surlendemain, plusieurs jours après.

Maintenant, on joue avec le dauphin, on l'appelle, on le caresse même. L'enfant nage près de lui, s'élève, sur son dos, se laisse emporter et rapporter. Ni l'un ni l'autre n'a plus de crainte. D'autres enfants les accompagnent à droite et à gauche et les encouragent de leurs cris.

*D'après Pline le Jeune*

**Réponds aux questions :**

① Coche la bonne réponse :

✘ Le dauphin vient vers l'enfant : ✘

il l'attaque.

il fait noyer.

il l'emporte vers la plage.

② Que font les enfants quand ils vont à la mer ?



③ L'enfant est plus courageux que ses camarades.

▷ Relève dans le texte une phrase qui le montre :



④ Plusieurs jours plus tard, le dauphin devient un grand ami pour l'enfant.

▷ Ecris le passage qui le montre :



⑤ Remplace ce qui est souligné dans chaque phrase par un mot ou une expression de même sens .

✘ La nouvelle se répand dans la région.

○--▷ La nouvelle ..... dans la région.

✘ On ne se lasse pas d'interroger l'enfant.

○--▷ On ..... d'interroger l'enfant.

⑥ On pense à capturer le dauphin et le mettre dans un parc d'attraction . Es-tu pour ? Dis pourquoi ?



① Maintenant, l'enfant nage sans crainte, près du dauphin.

▷ Relève dans cette phrase :

Un complément de lieu	.....
Un complément de temps	.....
Un complément de manière	.....

② { Cet enfant est audacieux. }

▷ Réécris cette phrase en remplaçant **enfant** par **filles** :

..... filles .....

③ { Le dauphin bondit et plonge. }

▷ Réécris cette phrase en mettant le sujet au pluriel :

.....

④ { Le dauphin repend l'enfant et l'emporte vers le large. }

▷ Réécris cette phrase en mettant les verbes :

a) au passé composé :

→ Le dauphin ..... l'enfant et l'..... vers le large.

b) au futur :

→ Le dauphin ..... l'enfant et l'..... vers le large.

⑤ Construis une phrase avec le verbe **vouloir** au présent à la 3<sup>ème</sup> personne du pluriel :

.....



note

# Dictée n° 1

السنة الثالثة

امتحانات  
بشائر  
الفوز

$\frac{4}{4}$

(Dictée n°1 / page 66)

Blank writing area with horizontal lines and a small bird icon in the top left corner.

$\frac{4}{4}$

Production écrite

Épreuve n° 1

$\frac{10}{10}$

C'est l'été, tu es allé(e) à la plage avec ta famille. La matinée s'est bien passée. L'après midi, quand vous vous baigner, un animal marin apparait à la surface de l'eau.

► Rédige un récit d'au moins huit phrases dans lequel tu racontes ce qui s'est passé et ce que vous avez fait.

Adég.

$\frac{3}{3}$

Écrit.

$\frac{1,5}{1,5}$

Langue

$\frac{3}{3}$

Idées

$\frac{1,5}{1,5}$

Présen.

$\frac{1}{1}$

La note totale de la pratique de la langue

Note de la langue + Note de la dictée + Note de la production

.. + .. + ..

$\frac{20}{20}$

► je lis bien le texte :

Nous habitons la région de Nancy. Aujourd'hui, nous partons en voyage vers Bordeaux avec mon oncle.

A deux heures du matin, mon père donne le signal du réveil. A trois heures, le moteur tourne dans le garage. Mon oncle Henri ouvre la porte, l'auto fait quelques mètres et commence à sortir. Subitement, on entend à l'arrière un grand fracas.

Les bagages empilés sur le toit de l'auto, se sont effondrés sur le sol. Les valises ouvertes, les provisions mélangées aux habits. Le chargement a été construit plus haut que la porte du garage. Il faut tout refaire ... vers quatre heures, tout est réparé et nous partons.

Mon oncle Henri, assis à l'avant, indique à mon père la route de Bordeaux. Le moteur ronfle régulièrement, sur le côté, la lune nous suit.

Puis la lune pâlit, et le jour se lève. Mon oncle indique alors à mon père un chemin à droite où on aperçoit une grande ville éclairée par les rayons du soleil. Mon oncle se gratte la moustache et nous dit, d'un air connaisseur.

<< Potiers dit il, c'est Potiers ... >>

A l'entrée de la ville, nous nous trouvons devant un panneau indicateur qui porte ce nom de ville. presque incroyable, Nancy : Ainsi donc, nous avons passé la nuit à tourner en rond sur la route qui fait le tour de la forêt.

Il est déjà sept heures, et nous ne sommes presque pas partis.

D'après Jean l'Hôte

**Réponds aux questions**

① Je barre ce qui ne va pas avec le texte :

La famille s'est réveillée à trois heures.

La voiture a pris la route en direction de Bordeaux, vers quatre heures.

La famille est arrivée à Potiers.

② La famille s'est réveillée tôt, mais elle n'a pris route qu'à quatre heures. ▶ Dis pourquoi ?



③ a) Est-ce la famille est arrivée à Bordeaux ?



▶ b) Où s'est elle trouvée après des heures de route ?



▶ c) Pourquoi ?



④ Remplace ce qui est souligné dans chaque phrase par un mot ou une expression de même sens :

⊗ On entend un grand fracas ⊗---▶ on entend un grand .....

⊗ Les bagages sont empilés sur le toit de l'auto.

⊗---▶ Les bagages se sont ..... sur le toit de l'auto.

⊗ Les bagages se sont effondrés sur le sol.

⊗---▶ Les bagages ..... sur le sol.

⑤ Est-ce que le père connaît la route qui mène à Bordeaux ?

**oui**

**non**

▶ Justifier ta réponse par une phrase de texte.



⑥ Que penses-tu de l'oncle Henry ?



3

1

1

1

1

3

1

2

1

6

①

A trois heures, le moteur tourne dans le garage. Oncle Henri ouvre la porte.

► Lis les phrases et relève :

Un complément essentiel

Un complément de lieu

Un complément de temps

1,5

② \* La maman range les bagages. \*

► Enrichis la phrase par un complément de manière :

→ .....

► Réécris la phrase obtenue de deux façons :

→ .....

→ .....

1,5

③ { Les bagages empilés sur le toit de l'auto, se sont effondrés sur le sol. }

► Remplace le mot **bagages** par **valises** et réécris la phrase :

→ .....

1

④ \* Le père ordonne à son fils de mettre les bagages sur le toit de la voiture et de ranger les valises dans la malle. \* ► Fais-le parler :

→ .....

1

⑤ \* Père, mère et fils veulent aller à Bordeaux. \*

► Remplace ce qui est souligné par **la famille** :

→ La famille ..... aller à Bordeaux.

1

4

(Dictée n°2 / page 66)

4

MOURAJA.COM

Production écrite

Epreuve n° 2

10

Adéq.

3

Ecrit.

1,5

Langue

3

Idées

1,5

Présen.

1

C'est les vacances. Tu pars en voyage en famille. En route, un incident s'est passé.

► Rédige un récit d'au moins 8 phrases, dans lequel tu racontes ce qui s'est passé. (Intègre quelques répliques).

La note totale de la pratique de la langue

Note de la langue + Note de la dictée + Note de la production

.. + .. + ..

20

▷ je lis bien le texte :

Achour est un petit nomade qui vit dans le désert. Chaque jour, il accompagne sa chèvre qui broute les rares touffes d'herbe qu'elle trouve.

Le jeune homme et sa chèvre quittent la plaine de sable pour monter sur la montagne. Ils marchent et griment pendant plusieurs heures. Maintenant, Achour est inquiet, il ne trouve plus son chemin.

Tout à coup, il entend un cri d'animal qui le fait trembler de peur. Sans savoir d'où il est venu, Achour se trouve devant un chacal affamé qui ouvre sa gueule menaçante armée de dents pointues. Le chacal a faim, il regarde avec envie la proie qu'il vient de trouver.

Achour pousse vivement sa chèvre dans un trou de rocher, la tasse dans le fond pour la protéger et se blottit dans le trou. Il saisit doucement un bâton de bois mort qui se trouvait là par bonheur. Tout à coup, l'animal bondit, la gueule ouverte, mais Achour lui enfonce dans le gorge le bâton qu'il serrait avec le courage.

Le chacal hurle et tombe, il se tord de douleur, blessé profondément, il se roule sur la sable. Achour et sa chèvre sont sauvés.

Mais il lui faut retrouver son chemin. Comment faire ? il pense alors de suivre les traces des griffes de l'animal encore imprimés dans le sable et il arrive à retrouver son chemin.

*De l'animal*

**Réponds aux questions :**

① Ecris **vrai** ou **faux** :

- \* Achour habite en ville .....
- \* La scène se passe dans une montagne .....
- \* Le chacal a mangé la chèvre .....

② Qu'a fait Achour pour protéger sa chèvre ?

 .....

③ Achour s'est perdu dans la montagne.

▶ Relève dans le texte une phrase qui le montre :

 .....

④ Remplace ce qui est souligné dans chaque phrase par un mot ou une expression de le même sens.

\* Le chacal est affamé

→ .....

\* Le chacal bondit sur l'enfant.

→ .....

\* Achour tasse sa chèvre dans le font du trou.

→ Achour ..... sa chèvre dans le font du trou.

⑤ Le chacal bondit. Qu'a fait Achour pour se défendre ?

 .....

.....

⑥ Que penses-tu d'Achour ? Dis pourquoi ?

 .....

.....

3

2

2

3

2

2

6

① { Achour a poussé vivement sa chèvre dans un trou. }

► Lis la phrase et relève :

Complément essentiel	Complément de lieu	Complément de manière
.....	.....	.....

1,5

② Mets le mot souligné au pluriel et réécris la phrase :

Le chacal affamé bondit sur la chèvre.

0,5

③ Le chacal a hurlé. Il est tombé et s'est roulé sur le sable.

► Réécris la phrase en la commençant ainsi :

La bête .....

1

④ Mets les verbes au passé composé :

Le chacal a faim. Il regarde avec envie sa proie.

► Le chacal ..... Il ..... avec envie sa proie.

1

⑤ Réécris la phrase en mettant les verbes au futur :

Achour saisit un bâton et l'enfonce dans la gueule du chacal.

Achour ..... un bâton et l' ..... dans la gueule du chacal.

1

⑥ Construis une phrase renfermant un complément de temps que tu le soulignes :

.....

1



$\frac{\cdot}{4}$

(Dictée n°3 / page 66)

Handwriting practice area with a pen icon and horizontal lines.

$\frac{\cdot}{4}$

MOURAJAA.COM

$\frac{\cdot}{10}$

Production écrite Epreuve n° 3

Au cours d'une promenade dans la forêt, un animal te surprend.  
Tu as très peur.

► Raconte en 8 phrases au moins ce qui s'est passé et ce que tu as fait . Intègre dans ton récit quelques répliques.

Adéq.

$\frac{\cdot}{3}$

Ecrit.

$\frac{\cdot}{1,5}$

Langue

$\frac{\cdot}{3}$

Idées

$\frac{\cdot}{1,5}$

Présen.

$\frac{\cdot}{1}$

La note totale de la pratique de la langue

Note de la langue + Note de la dictée + Note de la production

.. + .. + ..

$\frac{\cdot}{20}$

**Dictée n° 1 (Page 57)**

Pour faire une bonne surprise à ses amis, Alain se déguise en clown. Il met un costume jaune et bleu et se coiffe d'un curieux chapeau pointu.

**Dictée n° 2 (Page 61)**

Lucie est allée en vacances chez ses grands parents. Un soir, elle n'a pas pu dormir. Elle est sortie de la maison.

Grand-père et grand-mère sont alors réveillés et sont sortis la chercher dans le jardin.

**Dictée n° 3 (Page 65)**

Aujourd'hui, c'est le premier jour des vacances. Claire et Alain font un long voyage. Enfin, ils arrivent au festival. Ils sont fatigués mais heureux.



▶ Reading

It's wednesday, Paul and June play sport in the afternoon.

- What is your favourite sport, June ?
- I like playing volley-ball. What about you ?
- I like football very much, it's my favourite an activity and I'm very happy when I play it.
- When do you play football ?
- I play football on sunday at nine o'clock.

**Reading comprehension**

① Cross the wrong answer :

Who likes playing volley-ball ?

Paul

June

② Complete :

Paul is very ..... when he plays .....

③ Complete with **What** **When** **Who** :

- ..... likes playing volley-ball ?
- ..... is your favourite activity ?
- ..... do you play volley-ball ?

Language

① Circle the correct word :

- Hello Tom. When {do / does} you get up early ?
- I get up early every day except {on / in} sunday.
- Oh ! You teeth {is / are} very white .
- I brush {my / your} teeth after eating.

4

② Complete questions with question words :

What • When • Who • Where • How much • How old • How many

- ..... is your house ?
- ..... is your birthday ?
- ..... time is it ?

2

Writing

① Put the words in the correct order :

- Clothes • and • my • I • wear • I • comb • hair • my
- and • Tom • Nelly • buying • are • and • fruits • vegetables

2

② Look at the table and make sentences using **but** :

Animals	can	can't
rabbit	jump	swim
fish	swim	walk
bird	fly	swim

- .....
- .....
- .....

5



▶ Reading

Every Sunday, Tom gets up late at nine o'clock. He washes his face and combs his hair in the bathroom. After, he has his breakfast in the dining-room. Then, he brushes his teeth and wears white T-shirt and black shorts. At ten o'clock he goes to zoo to watch his favourite animals.

Reading comprehension

① Read and match :

Tom gets up

at nine o'clock.

Tom goes to the zoo

late.

Tom wears his clothes

at ten o'clock.

② Circle **Yes** or **No** :

Tom combs his hair in the kitchen.  Yes  No

Tom has his breakfast in the dining-room.  Yes  No

③ Read the text and answer the questions :

Where does Tom go at ten o'clock ?

.....

When does Tom get up ?

.....

## Language

① Complete with **in on at** :

I play tennis ..... Wednesday.

My father has lunch ..... one o'clock.

I listen to music ..... the afternoon.

My mother gets up ..... nine o'clock ..... Sunday.

② Choose the right alternative :

Yessmine {has / have} breakfast at seven.

I {get up / gets up} early in the morning.

Paul {go / goes} to bed at eight o'clock.

She {wash / washes} her face.

## Writing

① Put the words in the correct order :

Next

police

is

station

house

the

my

Summer

buys

in

Sami

ice cream

His

his

he

with

takes

family

breakfast

② Reorder the words to get the right question :

Would ● like ● to ● what ● you ● drink ● ?

I'd like to drink juice .



## ▶ Reading

Today, it's Sunday, everybody is at home. My father is in the living room. He is reading a newspaper. My mother is in the kitchen. She's preparing the lunch. My brother Saif and my sister Salma are in their bedroom. They are playing computer games. I'm in the garden. I'm sitting under a tree. I'm reading a story.

① Circle **Yes** or **No** :

- The father is in the bedroom ..... { **Yes** \* **No** }  
 I'm reading a story in the car ..... { **Yes** \* **No** }  
 I have a brother and a sister ..... { **Yes** \* **No** }  
 The mother is in the kitchen ..... { **Yes** \* **No** }

## ② Answer the question :

- Where is the father ? .....  
 Who is playing computer games ? .....  
 What is the mother doing ? .....

## Language

## ① Circle the correct word :

Sami and Rami (are / is / has) friends. They (likes / like / liking) games. Every Sunday they open (their / his / her) computers at nine o'clock. (He / They / She) play together.

## ② Complete with : are • very • kitchen • there

In my house ..... are three bedrooms, a living-room, a dining-room, a bathroom and a ..... My house isn't ..... big, but we ..... very happy.

## Writing

▶ Write a short paragraph; use the information in the box :

Get up early • go to the park • run and play • eat and drink • sit under a tree

Every Sunday, Samia gets early, she .....



[MOURAJAA.COM](http://MOURAJAA.COM)

القراءة: الاعتبار عدد 1 / ص: 2 - 3

- ②
- مقاطع وصفية      مقاطع توجيهية      حوار خيالي
- مقاطع حوارية      حوار حقيقي      نصائح حقيقية

③ قولها أولاً - هي توجد في يد الصياد. قولها الثالث - هي توجد على الشجرة.  
قولها الثاني - هي توجد في يد الصياد. قولها الرابع - هي توجد على النجل.

④ الجواب: تظاهرت القبرة وهي في قبضة الصياد بأنها تنصحه.  
الجواب: اشتطت عليه أن تقول نصائحها في أماكن مختلفة لتتمكن من الابتعاد عنه أكثر فأكثر فلا يستطيع مسكها.

⑤ ما أشفي من قوم = ما يغي من جوع | عطر على يده = أمتسكها بأسنانه

⑥ لا القينة: أنت قد نسيت الأنتين، فما تضع بالثالثة؟  
⑦ النصيحة الأولى: لا تلهفن على ما فات.  
النصيحة الثانية: لا تصدقن بما لا يكون الله يكون.  
النصيحة الثالثة: لا تصدقن بما لا يكون الله يكون.

القراءة: الاعتبار عدد 2 / ص: 4 - 5

① القينة: يمزج السكين في لمح البصر من الوريد إلى الوريد.  
القينة: صرت تسمعته يتحدث عنه في أكثر من مجلس.

② ① عدم الحصول على شغل. وصف عمل الجزار وحركته.  
② التوقف عند الجزار والإعجاب به.  
③ عدم حصول شاب متحصل على شهادة عليا على عمل.  
④ يشد الخروف ويضعه على الأرض/ ويضغط على رقبته بقدمه / يمسك السكين بقبضة قوية / يمزجها في لمح البصر من الوريد إلى الوريد.

⑤ لكن دون جدوى - المغمس: بدون فائدة.  
توظيفها في جملة: حارلت فهم المسألة لكن دون جدوى.  
في لمح البصر - المغمس: بكل سرعة كسرعة البرق.  
توظيفها في جملة: ضاعت وزقتي في لمح البصر.

⑥ تعلم الشاب مهنة الجزار من تكرار مشاهدة عمل الجزار والاهتمام بها.  
الشاب يقوم بالدعاية الإيجابية لهذا الجزار حين ينصح بالذهاب إليه.

القراءة: الاعتبار عدد 3 / ص: 6 - 7

②

وضوح البنانية	سباق النحول	وضوح الختام
افتساء تذاكر الدخول.	إتلاف الفأرة.	شراء الحاسوب.
الدخول إلى قاعة اللعب.	تقديم معلومات عن أجزاء الحاسوب.	
	ممارسة لعبة القصر المهجور.	
	استعراض فوائد الحاسوب.	

③ افتنى تذاكر الدخول = تسلمها = عدد لا يحصى من اللعب = لا يحضر  
يتوسلان إلى أبويهما = يلحان عليه = أتلف الفأرة = أفسد

④ أخذت المقطع التفسيري:

من "فهو يمكّنك من..." إلى "متى شئت وأين كنت"  
أخذت مقطع المعلومات: من "وهي: وحدة المعالجة..." إلى "وحدة إظهار البيانات"

⑤ في هذا النص:

- يزوي الكاتب أحداتاً تاريخية.
- ينقل الكاتب حواراً.
- يقدم الكاتب معلومات.

⑥ الفاعل: الحاسوب / قاذر على إقناع سامعه.  
بأسية: عابث.  
بغى: بارعة في اللغة الفكرية.

قواعد اللغة: الاعتبار عدد 1 / ص: 10

① الصيام {مضاف إليه} ترتيباً محكمًا {مفعول مطلق} / حُضِرَ و غَلَا {مفعول به} / وَرَدَ غَلَابٌ {مبتدأ} / في أيّ حالة {حال} / على فراشها {مفعول فيه للمكان}

② أما الثبات فكان مستلقيات على فراشهن مبتسمات ابتسامة الفخر.  
أما الأولاد فكانوا مستلقين على فراشهم مبتسمين ابتسامة الفخر.

③ «أيتها التلميذات لماذا تشهران عن إنجاز ذورسكم في مؤعدهما؟»  
«أدثوا من المصاب وأسعوا إلى التخفيف عنه من الآلام.»

④

فعل	اسم الفاعل	اسم المفعول	المضدز
استمع	مستمع	مسموع	استماعاً
أخرج	مخرج	مخرج	إخراجاً
مهّد	ممهّد	ممهّد	تمهيداً

قواعد اللغة: الاعتبار عدد 2 / ص: 11

① مزكّب تمييزي      مزكّب نعتي      مزكّب موصولي

لشيران زينا      طرقات متالبة      الذي جاء

② وُلِدَ وَحَدَمَ      زَيْنَمًا      طالباً المساعداً

اسم الناسخ      تميز      مفعول لأجله

③ التاكيد: إن أحاك ذو ابتسامة عريضة.  
الشكر: ليس أخوك ذا ابتسامة عريضة.  
التاكيد: إن أباكم ذو وقار و همّة.  
الشكر: ليس أبوكم ذا وقار و همّة.

④ من يجتهد يتنجح و من يزرع يحمض.  
زرّت البند الذي فتحه طارق بن زياد.  
كنت من بين المتفوقين الذين فازوا في الاختبار.

قواعد اللغة: الاعتبار عدد 3 / ص: 12

① المفروسات      الفلاحين      شبان

مخروور بالكسرة      مضاف إليه مخروور بياء المد      اسم الناسخ مرفوع بالألف

② إن المواطنين التونسيين صاحباً كرم.  
إن الصديقين مهتمّان بصديقهما.

المركب التمييزي	الوظيفة	المركب الموضوعي	الوظيفة
أكثرهم شهرة	خير الناسخ	ما في الإنشاء	مفعول به

- ٤ نواب المجلس منتخبون من طرف الشعب.  
 زوجا الحمام متداولان على حصن البيض في العش.  
 كان عصام مستلقيا على فراشه.
- ٥ فاطمة من التلميذات المجتهدات فهي مواظبة في أوقات فراغها على قراءة الكتب المفيدة المنتزعة في صنت وعناية.

### الرياضيات : الاختبار عدد 1 / ص: 20 - 21

#### الحساب الذهني

- ٢٤٠ ثمن الخيوانات بالدينار : ٢٤٠  
 دفع الرجل ثمنًا بلكراسي : ٢٧٠  
 وزن السمك وحده : ١٧ كغ ونصف = ١٧,٥٠٠ كغ

#### المسألة الأولى

- ٨ - ٦ (س و ٣٠ دق و ٢٠ دق) = ٨ - ٦ (س - ٦ س و ٥٠ دق = ٧ س و ٦٠ دق - ٦ س و ٥٠ دق = ١ س و ١٠ دق  
 معدل سرعة السيارة في الدقيقة : ٩٠ كم : ٦٠ = ١,٥ م  
 المسافة التي تغطيها في مدة ١ س و ١٠ دق أي في مدة ٧٠ دق :  
 ١,٥ م × ٧٠ = ١٠٥,٥ = ١٠٥ م  
 المسافة الفاصلة بين مقر سخناه وعمله : ١٠٥ م

#### المسألة الثانية

- مساحة المثلث (ب هـ أ) : (٢٥ × ٤٠) : ٢ = ٥٠٠ م<sup>٢</sup>  
 مساحة متوازي الأضلاع (ج - هـ ب) : ٣٠ × ٤٠ = ١٢٠٠ م<sup>٢</sup>  
 ثمن شراء الأرض : ٥٠ × ١٢٠٠ = ٦٠٠٠٠  
 التكلفة الجمالية : (١٠٠ : ٦٠٠٠٠) × ٦ × ٣٦٠٠ = ٦٣٦٠٠ - ٣٦٠٠ + ٦٠٠٠٠ = ٦٣٦٠٠  
 أ : (١٠٠ : ٦٠٠٠٠) × ١٠٦ = ٦٣٦٠٠

#### المسألة الثالثة

- عذت ساعات عمله في الأيام الأربعة : (١٥ و ٢٥ دق - س ٧ و ٥٥ دق) × ٤ = ٧ س و ٣٠ دق و ٢٨ = ٤ × ٣٠ دق و ١٢٠ دق = ٣٠ س  
 عذت ساعات عمله يومي الجمعة و السبت :  
 (١٢ و ٥٥ دق - س ٧ و ٢٥ دق) × ٢ = (٥ س و ٣٠ دق) × ٢ = ١٠ س و ٦٠ دق = ١١ س  
 عذت ساعات عمله في الشهر : (١١ س + ٣٠ دق) × ٤ = ٤١ س × ٤ = ١٦٤ س  
 ١ أجرته الشهرية : ٣,٨٨٠ × ١٦٤ = ٦٣٦,٣٢٠  
 المبلغ الذي يدخره : ٦٣٦,٣٢٠ - ٢٦٨ = ٣٦٨,٣٢٠  
 $\frac{33}{40} = \frac{10}{40} + \frac{8}{40} + \frac{15}{40} = \frac{1}{4} + \frac{1}{5} + \frac{3}{8}$   
 الكسر الذي يمثل المبلغ الذي يدخره :  $\frac{7}{40} = \frac{33}{40} - \frac{40}{40}$   
 ٢ المبلغ الجملي الذي يدخره : (٣٦٨,٣٢٠ : ٤٠) × ٧ = ٩,٢٠٨ × ٧ = ٦٤,٤٥٦

### الرياضيات : الاختبار عدد 2 / ص: 22 - 23

#### الحساب الذهني

ساعة الخردق	٧ س و ٢٥ دق	١٠ و ٤٠ دق	١٢ و ١٥ دق
مئة السببر	١ س و ٣٥ دق	٣٠ دق	٤٥ دق
ساعة الوصول	٩ س	١١ و ١٠ دق	١٣ س

- ٣ كغ من الفلفل بالدينار هو : ٠,٩٠٠ / ثمن ١٠ كغ هو : ١٢  
 صار ثمن التلابة : ٩٦٠

#### المسألة الأولى

- ١ ثمن الدراجة حسب الإنجابية الأولى : ١٥٠,٥٠٠ - ٢ × ٧٥,٢٥٠  
 ١٥٠,٥٠٠ : ١٠٠ = ١١٨ × ١٧٧,٥٩٠  
 ٢ ثمن الدراجة حسب الإنجابية الثانية : ١٥٠,٥٠٠ : ٤ = ٣٧,٦٢٥  
 ٣٧,٦٢٥ × ١٠٠ = ٣٧٦٢,٥  
 ٣ ثمن الدراجة حسب الإنجابية الثالثة : ١٥٠,٥٠٠ : ٧٥ × ١١٢,٨٧٥

#### المسألة الثانية

- ١ سرعة السيارة في الدقيقة الواحدة : ٦٠ : ٧٥ = ١,٢٥ م  
 المدة التي قضاها في السير : ٦٢,٥ كم : ١,٢٥ = ٥٠ دق  
 ساعة الانطلاق :  
 ١٤ و ٥ دق - ٥٠ دق = ١٣ و ٦٥ دق - ٥٠ دق = ١٥ و ١٣ دق

#### المسألة الثالثة

- ١ قياس القاعدة : (٢ × ٢٥٠٠) : ٤٠ = ١٢٥ م  
 $25 = 5 : 125 / \frac{5}{3} = \frac{3}{3} + \frac{2}{3} = 125$   
 قياس القاعدة الصغرى : ٥٠ = ٢ × ٢٥ م  
 قياس القاعدة الكبرى : ٧٥ = ٣ × ٢٥ م  
 ٢ مساحة نصف الدائرة : (٢٠ × ٢٠) : ٢ = ٢٠٠ م<sup>٢</sup>  
 مساحة القطعة : ٢٢٥٠ م<sup>٢</sup> - ٢٠٠ م<sup>٢</sup> = ٢٠٥٠ م<sup>٢</sup>  
 المساحة الجمالية : ٢٥٠٠ + ١٢٥٦ + ٢٢٥٠ = ٦٠٠٦ م<sup>٢</sup> - ٦٠,٠٦ أ  
 ٣ ثمن بيعها : ١٦٠٠ × ٦٠,٠٦ = ٩٦٠٩٦

### الرياضيات : الاختبار عدد 3 / ص: 24 - 25

#### الحساب الذهني

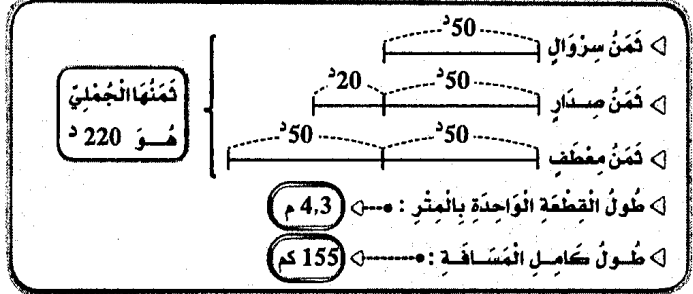

#### المسألة الأولى

- ١ مساحة الحقل مثلث الشكل : (١١٠ م × ٨٤ م) : ٢ = ٤٦٢٠ م<sup>٢</sup>  
 مساحة الحقلين : ٢ × ٤٦٢٠ م<sup>٢</sup> = ٩٢٤٠ م<sup>٢</sup>  
 ٢ طول قاعدتي الحقل شبه المنحرف : (٢ × ٤٦٢٠) : ٥٦ = ١٦٥ م  
 $165 = \frac{1}{3} / 165 = \frac{5}{3} = \frac{2}{3} + \frac{3}{3}$   
 القاعدة الكبرى : ٩٩ = ٣ × ٣٣ م  
 القاعدة الصغرى : ٦٦ = ٢ × ٣٣ م  
 ٣ ثمن بيع الحقل الأول : (٢٢١٧٥٠ - ١٣٨٦٠) : ٢ = ١٠٣٩٤٥ م<sup>٢</sup>  
 ثمن بيع الحقل الثاني : ١٠٣٩٤٥ + ١٣٨٦٠ = ١١٧٨٠٥ م<sup>٢</sup>

#### المسألة الثانية

- الزمن المستغرق للدراج الأول :  
 ١٠ س و ٦٧ دق  
 (١١ س و ٧ دق) - (٩ س و ٤٧ دق) = ١ س و ٢٠ دق  
 معدل سرعته :  
 $48 \text{ كم} : (1 \text{ س و } 20 \text{ دق}) = 60 \times (80 : 48) = 60 \times 0,6 = 36 \text{ كم/س}$   
 الزمن المستغرق للدراج المتعطل : ١٠ س  
 (١١ س و ٣٦ دق) - (٩ س و ٤٧ دق + ١٣ دق) = ١ س و ٣٦ دق  
 معدل سرعته : ٩٦  
 ٤٨ كم : (١ س و ٣٦ دق) × ٦٠ = ٩٦ × ٦٠ = ٥٧٦٠ م<sup>٢</sup> - ٣٠ كم/س

المسألة الثالثة

- ◀ مدة السقرة: (10 س و 35 دق) - (6 س و 15 دق) = 4 س و 20 دق  
 ◀ مدة السير:  
 (4 س و 20 دق) - 50 دق = (3 س و 80 دق) - 50 دق = 3 س و 30 دق  
 ◀ معدل سرعة سيارة الأجرة:  
 $(60 \times 332,50) : (3 \text{ س و } 30 \text{ دق}) = 19950 : 210 = 95 \text{ كم/س}$   
 ◀ جملة المضاريف:  
 $(1,175 \times 30) + (3,200 \times 18) = 56,450 = 21,200 + 35,250$   
 ◀ الدخل الصافي لهذا السائق:  
 $(18,580 \times 6) - 56,450 = 111,480 - 56,450 = 55,030$

الإيقاظ العلمي: الاعتبار عدد 1 / ص: 28 - 29

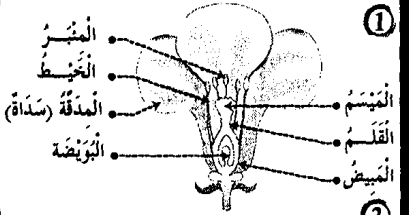

- ②  
 \* تتكون السداة من خيط و مئبر.  
 \* تتكون المدقة من مبيض و قلم و مئسم.  
 \* يكون مجموع السلات الكاس.  
 \* يكون مجموع البلات التويج.

- ③  
 أحياء مندوجة  
 أحياء مفككة  
 أحياء مستهلكة
- ④  
 كانتات حية لا تستطيع بناء غذائها بمفردها.  
 كانتات حية تبني غذاءها بمفردها.  
 كانتات حية تغذى على الكائنات الميتة و تحولها إلى مكوناتها الأولية.



- ⑤  
 \* المضباح يضيء عندما تكون الدارة سليمة و مغلقة.  
 \* الخلية الكهربائية مصدر التيار الكهربائي.  
 \* الأسلاك تنقل التيار الكهربائي.  
 \* القاطعة تفتح الدارة الكهربائية و تغلقها.  
 \* الصهيرة تقطع التيار الكهربائي في حالة حدوث الدارة القصيرة.

- ⑥  
 \* أقوم بتهديب خاتمي ممتيدا المغنطيسى للتيار الكهربائي لا  
 \* النسوة تزيد في التأثير المغنطيسى للكهرباء نعم  
 \* تفقد الرشعة عملها بمنزل عن الكهرباء لا  
 \* القطب الشمالي للرشعة يتجاذب مع القطب الشمالي للإبرة المغنطيسية نعم
- ⑦  
 \* تتعرف الإبرة المغنطيسية في الاتجاه المماكس.  
 \* نسمي المغنطيس الكهربي على الماء مغنطيس كيميائي.  
 \* تبدأ كل سلسلة غذائية بكائن ذاتي للتغذية يسمى المنتج للغذاء.

الإيقاظ العلمي: الاعتبار عدد 2 / ص: 30 - 31

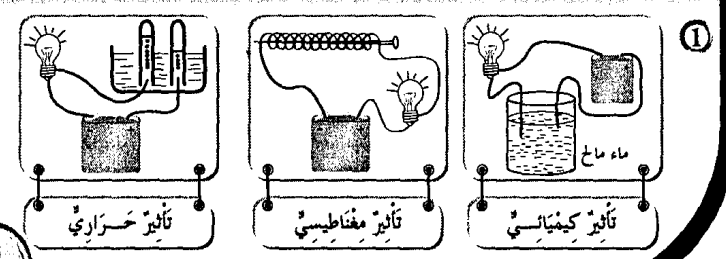

③

العملية	أدر حراري	أدر كيميائي	أدر مغنطيسي
تنظيف الملايح و السكاكين.		X	
كسب الملابس.	X		
إضاءة التيوبوت.	X		
استحضار الأكسجين من الماء.		X	
رفع الهياكل الحديدية.			X
الغسول على ماء الجفاحل.	X		
لحام المركبات الإلكترونية.	X		

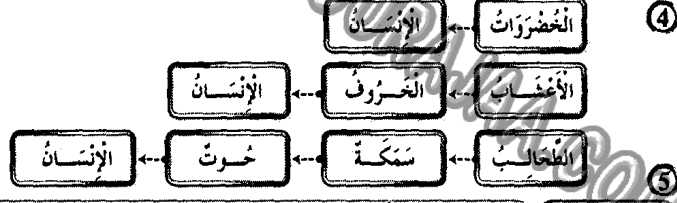

- ⑤  
 الإخصاب  
 اتحاد حبوب الطلع بالبؤضة.  
 التأييد الثاني  
 انتقال حبوب الطلع من مئبر زهرة إلى مئسم نفس الزهرة.  
 التأييد الثالث  
 انتقال حبوب الطلع من مئبر زهرة إلى مئسم زهرة أخرى من نفس النوع.
- ⑥  
 \* صداع، حصى و آلام في الأمعاء  
 \* آلام حادة مع تقزز وإسهال الكوليرا  
 \* اصفرار و بياض العين و فشل عصبي مع فقدان شهية الأكل البوصير
- ⑦  
 \* السداة هي الجهاز التناسلي الذكري للزهرة.  
 \* المدقة هي الجهاز التناسلي الأنثوي للزهرة.  
 \* المدقة تحتوي على المبيض داخل البؤضات.

الإيقاظ العلمي: الاعتبار عدد 3 / ص: 32 - 33

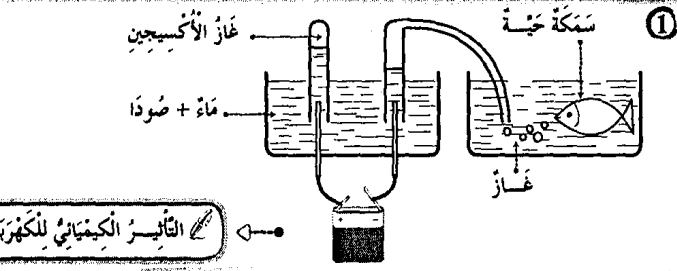

- ②  
 \* سرعان التيار الكهربائي في رشعة  
 \* تدفئة الفرقة بمدقة كهربائية  
 \* طلاء منقعة حتى لا تصدأ  
 \* تأثير مغنطيسي  
 \* تأثير حراري  
 \* تأثير كيميائي

③

التأثيرات	تأثيرات	تأثيرات
X	ع	ع
X	ع	ش
	X	ع

- ③ الماء : **عَدَمُ تَبْدِيرِهِ - المَحَاطَلَةُ هَلْبِهِ.**  
 الهَوَاءُ : **عَدَمُ تَلْوِينِهِ بِإِعَادِ الْمَصَالِحِ.**  
 الشَّيْبَاتُ : **عَدَمُ قَطْعِهَا وَ الْعِنَايَةِ بِهَا.**  
 الحَيَوَانَاتُ : **رِعَايَتُهُ وَ تَرْبِيَتُهُ وَ عَدَمُ تَعْلِيمِهِ.**

**التزبيد الإسلامي : الاعتبار عدد 2 / ص: 37**

**آيات من سورة النبا**

**آيات من سورة النازعات**

- بِسْمِ اللَّهِ الرَّحْمَنِ الرَّحِيمِ
- بِسْمِ اللَّهِ الرَّحْمَنِ الرَّحِيمِ
- ①7 إِنَّ يَوْمَ الْفُضْلِ كَانَ مِيقَاتَنَا  
 ①8 يَوْمَ نَبِّفُخُ فِي الصُّورِ فَتَأْتُونَ أَفْوَاجًا  
 ①9 وَفُتِحَتِ السَّمَاءُ فَكَانَتْ أَبْوَابًا  
 ②0 وَسُيِّرَتِ الْجِبَالُ فَكَانَتْ سَرَابًا  
 ②1 إِنْ جَهَنَّمَ كَانَتْ مِرْصَادًا
- ②5 فَآخَذَهُ اللَّهُ نَكَالَ الْآخِرَةِ وَالْأُولَى  
 ②6 إِنَّ فِي ذَلِكَ لَعِبْرَةً لِمَن يَخْشَى  
 ②7 أَأَنْتُمْ أَشَدُّ حَقْلًا أَمْ السَّمَاءُ بِنُحَاهَا  
 ②8 رَزَقَ سَمَكَهَا فَسَوَّاهَا  
 ②9 وَ أَغْطَشَ لَيْلَهَا وَأَخْرَجَ ضُحَاهَا

② << وَ أَنْزَلَ مِنَ السَّمَاءِ مَاءً فَأَخْرَجَ بِهِ مِنَ الثَّمَرَاتِ رِزْقًا لَكُمْ. >>  
 سورة ابراهيم ، 32 آية

③ << وَ هُوَ الَّذِي أَنْشَأَكُمْ مِنْ نَفْسٍ وَاحِدَةٍ فَمُسْتَوْفٍ وَ مُسْتَوْدِعٍ  
 قَدْ فَضَّلْنَا الْآيَاتِ لِقَوْمٍ يَفْقَهُونَ. >>  
 سورة الاعراف ، 98 آية

④ << وَ لَا تَجَادَلُوا أَهْلَ الْكِتَابِ إِلَّا بِالَّذِي هِيَ أَحْسَنُ ... >>  
 سورة العنكبوت ، 46 آية

الفقار في التبريد  
 احتياط الغلاب  
 المحافظة على النوة البيئية

- ③ ① مقارمة الحراري و إقامة السدود يساعدان على الحفاظ على النوة البيئية. (أولئك)  
 ① أساهم في حملات التشجير و النظافة. (لا أولئك)  
 ① لا تعامل إلا مع المضلين. (أولئك)
- ④ \* يحيي الموتى يوم القيامة : الله قادر. \* لا شريك له في الملك : الله واحد.

**التزبيد الإسلامي : الاعتبار عدد 3 / ص: 38**

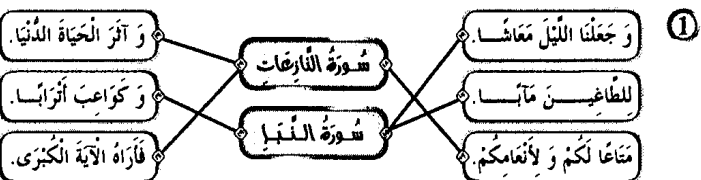

- ② \* إخراج العقائد يفرق بين الشعوب. \*  
 \* يحقق نشر السلام في العالم. \*  
 \* يزيد في حدة التفافر. \*  
 \* يساعد على تبادل الخبرات و العلوم. \*

③

المؤشرات	الضلاة	عدد زكعاتها	جسمها
تؤدي في المسجد و جوبا و تجب على الرجال دون النساء.	الجمعة	2 جهزا	فرض
قال عنها الرسول ﷺ : << هي خير من الدنيا و ما فيها. >>	الصبح	2 جهزا	فرض
صلاة ليلة تختلف عن صلاة الفجر في الحكم.	الشفع	2 جهزا أو سبرا	سنة

④ التقرؤ إلى الله \* التألف بين المسلمين \* الغلاب و القارؤ و القاصي

- ④ يتطل عمل التوصله عند قزبها من مواد حديدية.  
 عند استعمال التوصله لا بد أن تكون بعيدة.  
 تتحرف الإبرة المغناطيسية في الاتجاه المعاكس.



- ⑥ تتحول التويضات المغصبة إلى سدر.  
 تتحول المدقة عند نموها إلى نورة.  
 الكأس و التويج من الأعضاء الزاوية للزهرة.  
 لا تتم عملية الإخصاب لفقدان الأعضاء الذكرية في الزهرة.  
 ⑦ للمحافظة على سلامة الأوساط المائية لا بد من :  
 ① منع إلقاء الفضلات البشرية أو الحيوانية أو الصناعية في مصادر المياه.  
 ② معالجة المياه الملوثة بالطرق المناسبة و جعلها صالحة للاستعمال.  
 ③ إزهاد المواطنين و توعيتهم بضرورة حماية الماء من التلوث.

**الإيقاظ العلمي : دعم وعلاج / ص: 34**

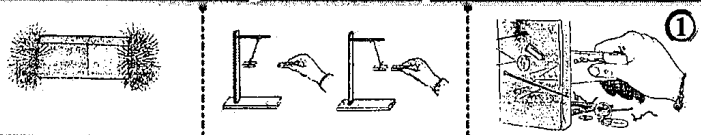

- التعاضد المناسبة : تعاضد  
 التعاضد المناسبة : تعاضد و تنازل  
 التعاضد المناسبة : تعاضد
- ② وحدة قيس وزن الجسم << الدينامومتر >>  
 تتغير كتلة الجسم و يتغير وزنه بتغير المكان.  
 كل الأجسام التي تسقط سقوطا حرا تأخذ المنحنى الشاقولي.
- ③ إبعاد المصانع عن المناطق العمرانية.  
 التكثير من المناطق الخضراء.  
 عدم صب الفضلات في مجاري المياه.

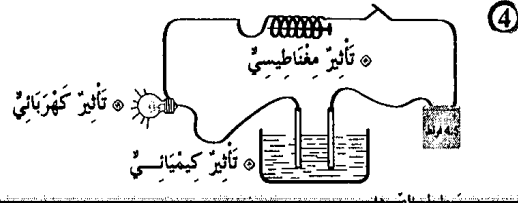

**التزبيد الإسلامي : الاعتبار عدد 1 / ص: 36**

- ① المغفر : جعل الله الليل سائرا بسواده كأنه لباس و جعل النهار للعلم.  
 الآية : { وَ جَعَلْنَا اللَّيْلَ لِبَاسًا وَ النَّهَارَ مَعَاشًا. }  
 المغفر : يوم القيامة موعد للبعث قياتي الناس إلى ربهم جماعات.  
 الآية : { إِنَّ يَوْمَ الْفُضْلِ كَانَ مِيقَاتًا، يَوْمَ نَبِّفُخُ فِي الصُّورِ فَتَأْتُونَ أَفْوَاجًا. }  
 المغفر : أنزل الله من السحب الحاملة للمطر ماء صابا.  
 الآية : { فَأَنْزَلْنَا مِنَ الْمُعْصِرَاتِ مَاءً ثَجَابًا. }

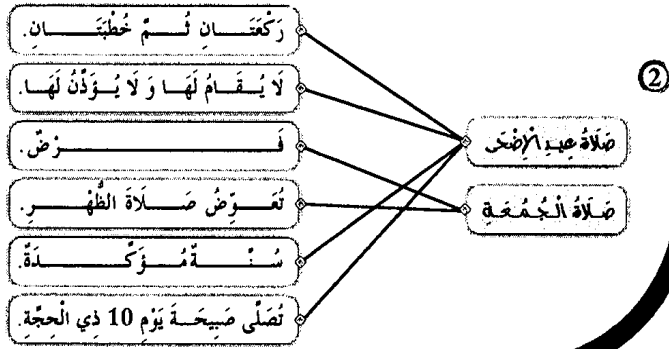

## التربية المدنية : الاعتبار عدد 1 / ص: 40

- ① يُنمّل رئيس الجمهورية الدولة التونسية  نعم
- يؤسّم رئيس الجمهورية السياسة الخارجية للدولة  نعم
- يُشهر رئيس الجمهورية الحزب دون استشارة أي طرف  نعم
- يقبل رئيس الجمهورية ممثلي الدول الأجنبية  لا

- ② إصدار الأوامر للقوات المسلحة بكل أعضائها
- الشهر على حراسة المجال البري والبحري والجوي للبلاد
- إعلان التجنيد والتعبئة في صفوف الجيش
- ممارسة العفو الخاص
- زمن الحزب
- زمن السلم

- ③ تفاقمت ظاهرة بطالة حاملي الشهادات العليا بين شبابنا فتميّنا
- لأن الحكومة تحدث وزارة تختص بحل هذه المعضلة
- التعليق: حتى يتسنى توفير مواطن شغل للعاطلين والاهتمام بشؤونهم ومشاكلهم وحلها
- من صلاحيات الحكومة تعيين محافظ البنك المركزي
- بعد التشاور مع أعضاء مجلس الشعب
- التعليق: حتى يكون الإجماع عليه من الجميع
- أوالق
- أوالق

## التربية المدنية : الاعتبار عدد 2 / ص: 41

- ① يرأس مجلس الوزراء  نعم
- يعدّ برنامج اجتماع مجلس الوزراء  نعم
- يُسند الوظائف المدنية العليا بالتشاور مع رئيس مجلس الشعب  لا
- يرأس اجتماع وزير التربية بالمندوبين للتربية  لا

- ② تفكيك الجيش
- المنصة الرئيسية
- العزف العسكري
- القادة الكبار للجيش
- يتم أمام رئيس الجمهورية
- يؤسّمهم رئيس الجمهورية
- تخصّص لرئيس الجمهورية
- تؤدي التحية لرئيس الجمهورية

- ③ مهمّة رئيس الجمهورية تمثيل الدولة التونسية في المحافل الدولية
- مهمّة رئيس الحكومة التنسيق بين الوزراء
- يؤسّم رئيس الجمهورية السياسة الخارجية للبلاد
- ④ يرأس رئيس الحكومة مجلس الوزراء ويتسّق بينهم ويسند الوظائف المدنية العليا بالتشاور مع الوزير المعني

## التربية المدنية : الاعتبار عدد 3 / ص: 42

- ① الأوقات المنتظرة من قبل رئيس الجمهورية
- إغناء أجنبي على البلاد
- الذخّل بمدّ مساعدات إجتماعية للمضطربين
- مُساعدة المُضطربين
- غراسة الأشجار (التشجير)
- الأوقات الممكنة
- التعبئة - إقرار الحزب
- مُساعدة المُضطربين
- غراسة الأشجار (التشجير)

②

- رئاسة مجلس الوزراء  نعم
- يختص رئيس الحكومة  لا
- تعيين محافظ البنك المركزي دون إغلام رئيس الجمهورية  لا
- تأسيس القرايات الوزارية  نعم

- ③ ضمان وحدة صفوف الجيش الوطني وتكاملها
- ضمان نجاعة الدفاع عن حوزمة البلاد
- ضمان تنسيق تدخّلات الجيش في مجابهة الكوارث الطبيعية
- ضمان تعدد الآراء والقرايات داخل الجيش الوطني

③ أوالق هذا الموقّف للخيرة التي يتمتّع بها هذا اللاعب وما سيقدّمه من مجهودات في سبيل تطوير الرياضة.

## التاريخ : الاعتبار عدد 1 / ص: 45

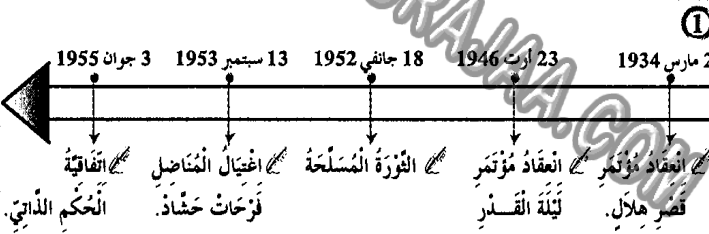

②

الجزء القديم	الجزء الجديد
- التقرب من الشعب	- اعتماد سياسة الوفود
- التقرب من الحكومة التونسية	- اعتماد تحركات الشعب والمظاهرات

- ③
- 1: معاهدة باردو
- 2: معاهدة المرسى
- 3: أحداث 9 أفريل
- 4: بداية الحركة الوطنية المسلحة
- 5: الإستقلال الداخلي
- 6: الإنسقلال التام
- ④
- منح العمال حقوقهم
- حرية ونشر التعليم
- المساراة بين العمال التونسيين والفرنسيين

## التاريخ : الاعتبار عدد 2 / ص: 46

- ①
- 13 أوت 1956: مؤتمر قصر هلال
- 2 مارس 1934: الحضور على استقلال البلاد
- 20 مارس 1956: جلاء القوات الفرنسية عن بنزرت
- 15 أكتوبر 1963: صدور مجلة الأحوال الشخصية

- ②
- تكثّل القوي الوطنية وقّع بمؤتمر ليلة القدر
- تأسس الحزب الحر الدستوري الجديد وقّع بمؤتمر قصر هلال
- قبول جماعة العمل التونسي باللجنة التأسيسية وقّع بمؤتمر نهج جبل
- ③
- صرح بياز منداس فرانس عن عزم فرنسا منح تونس استقلالها الداخلي
- انعزلت تونس في منظمة الأمم المتحدة في 12 نوفمبر 1956
- كلف المجلس القومي التأسيسي بإعداد الدستور الجديد للبلاد التونسية
- ④
- واصل الشعب التونسي مظاهراته ومقاومته بالأججاجات لزيادة الضغط على الفرنسيين الذين أضبحوا مضطربين إلى التنازل وتمكين تونس من استقلالها الداخلي

5

## التاريخ : الاعتبار عدد 3 / ص: 47



- ②
- الحبيب بورقيبة هو أول رئيس للجمهورية التونسية
- خطأ
- الحبيب بورقيبة هو رئيس الحزب الحر الدستوري الجديد.
- خطأ
- الحبيب بورقيبة عينه المجلس القومي التأسيسي رئيسا
- خطأ
- الحبيب بورقيبة أسس الاتحاد العام التونسي للشغل.

- ③
- صدور الدستور التونسي
- إعلان الجمهورية
- الجللاء المنكري
- تونس المؤسسات
- مجلة الأحوال الشخصية
- الجللاء الزراعي
- بناء الدولة
- استكمال السيادة
- استكمال السيادة
- بناء الدولة
- تجديد المجتمع
- استكمال السيادة

④ تأسس الحزب الحر الدستوري الجديد إثر خلاف حدث بين قادة الحزب الأولين وجماعة العمل التونسي الذين دخلوا اللجنة التنفيذية إثر مؤتمر سنة 1933. وأصبح الحزب يمثل قوة سياسية في البلاد مما ساهم في تجدد النضال الوطني وتعدد المظاهرات.

## الجغرافيا : الاعتبار عدد 1 / ص: 49

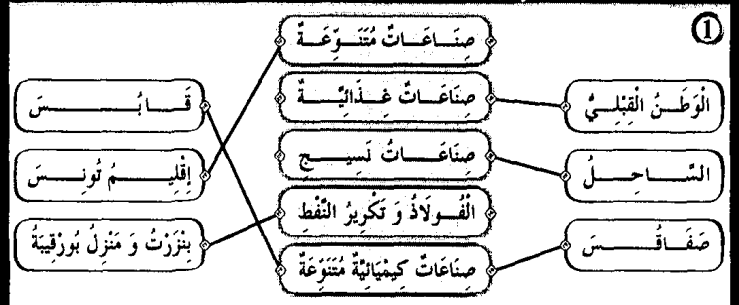

- ②
- النشاط الصناعي يقل داخل البلاد.
- النشاط الصناعي الرئيسي متركز في المناطق الساحلية.
- بعد المناطق الداخلية عن البحر سبب نقص المصانع بها.
- النشاط الصناعي متنوع بالبلاد التونسية.



④ الميزان التجاري في تطور مستمر لكنه في عجز متواصل، وللتفويض من ذلك لا بد من الترفع في الإنتاج الفلاحي والصناعي وتحسين الجودة وترشيد الاستهلاك.

## الجغرافيا : الاعتبار عدد 2 / ص: 50

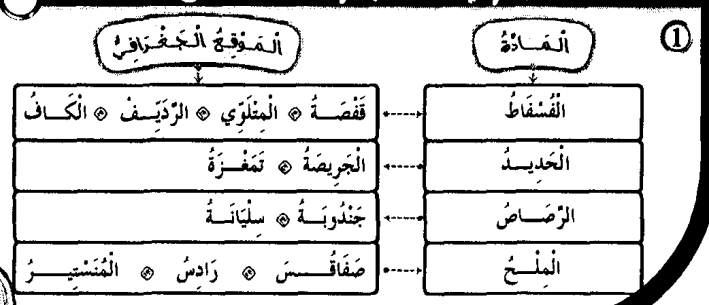

- ②
- نقص الإنتاج والاستهلاك المفرط للمواد.
- ارتفاع الواردات وانخفاض نسبة الصادرات.
- قربها من أوروبا.

- ③
- السياحة التونسية متركزة أساسا بالمناطق الساحلية
- خطأ
- يمثل الأسيويون الأغلبية الساحقة من السياح الوافدين على بلادنا
- خطأ
- يعتمد المنتج السياحي التونسي أساسا على السياحة الشاطئية
- خطأ
- السياحة الصحراوية والتقليدية في تونس مخلوذة
- خطأ
- ④ تقبل كل إجابة تتوافق مع التعليم

## الجغرافيا : الاعتبار عدد 3 / ص: 51



②

واردات	صادرات
الفلاحيّة	زيت الزيتون - منتجات البحر - حبوب - مواد غذائية - لحوم.
الصناعيّة	صناعات تقليدية - فسفاط - قطاع المناجم.
الطاقةيّة	النفط

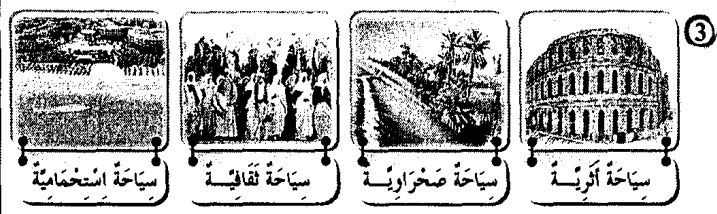

④ تعتمد على خصوصيات طبيعية وحضارية.

## Français : (Lecture-Compréhension) Epreuve n° 1 / P: 54-55

- ① Le dauphin vient vers l'enfant :
- il l'attaque.  il fait noyer.  il l'emporte vers la plage.
- ② Ils rivalisent pour s'avancer le plus loin possible dans la mer.
- ③ Un jour, un enfant plus audacieux que les autres s'aventure fort loin.
- ④ L'enfant nage près de lui, s'élève, sur son dos, se laisse emporter et rapporter. Ni l'un ni l'autre n'a plus de crainte.
- ⑤ La nouvelle se propage dans la région.
- On ne se fatigue pas d'interroger l'enfant.
- ⑥ Accepter toute réponse logique.

④ Père, mère et fils ont fait leurs valises, ont mis les bagages sur le toit de l'auto puis ils sont partis vers Bordeaux.

⑤ La famille veut aller à Bordeaux.

**Français : (Lecture-Compréhension) Epreuve n° 3 / P: 62-63**

- ①
- \* Achour habite en ville faux
  - \* La scène se passe dans une montagne vrai
  - \* Le chacal a mangé la chèvre faux

② Il a poussé sa chèvre dans le trou et l'a entassé au fond.

③ Il ne trouve pas son chemin.

④  $\bullet \rightarrow$  Le chacal a très faim.

$\bullet \rightarrow$  Le chacal fait un seau / fait un bond / saute sur l'enfant.

$\bullet \rightarrow$  Achour pousse sa chèvre dans le fond du trou.

⑤ Il enfonce le bâton dans la gueule du chacal.

⑥ Il est courageux / c'est un brave jeune homme.

Il a pu défendre : il a tué le chacal.

**Français : (Pratique écrite de la langue) Epreuve n° 3 / P: 64**

①

Complément essentiel	Complément de lieu	Complément de manière
sa chèvre	dans un trou	vivement

② Les chacals affamés bondissent sur la chèvre.

③ La bête a hurlé. Elle est tombée et s'est roulée sur le sable.

④ Le chacal a eu faim. Il a regardé avec envie sa proie.

⑤ Achour saisira un bâton et l'enfoncera dans la gueule du chacal.

**English Test n° 1 / P: 68 - 69**

①

Who likes playing volley-ball ?

Paul

June

② Paul is very happy when he plays football.

③ \* Who likes playing volley-ball ?

\* What is your favourite activity ?

\* When do you play volley-ball ?

**Language**

①

\* Hello Tom. When  $\{do / \text{does}\}$  you get up early ?

\* I get up early every day except  $\{on / \text{in}\}$  Sunday.

\* Oh ! You teeth  $\{is / \text{are}\}$  very white .

\* I brush  $\{my / \text{your}\}$  teeth after eating.

**Français : (Pratique écrite de la langue) Epreuve n° 1 / P: 56**

- ①
- Un complément de lieu  $\bullet$  près du dauphin
  - Un complément de temps  $\bullet$  maintenant
  - Un complément de manière  $\bullet$  sans crainte

② Ces filles sont audacieuse.

③ Les dauphins bondissent et plongent.

④ a) **au passé composé :**

$\bullet \rightarrow$  Le dauphin a repris l'enfant et l'a emporté vers le large.

b) **au futur :**

$\bullet \rightarrow$  Le dauphin reprendra l'enfant et l'emportera vers le large.

⑤ Ils / Elles veulent

**Français : (Lecture-Compréhension) Epreuve n° 2 / P: 58 - 59**

①

~~La famille s'est réveillée à trois heures.~~

La voiture a pris la route en direction de Bordeaux, vers quatre heures.

~~La famille est arrivée à Poitiers.~~

② Les bagages qui sont chargés sur le toit de la voiture sont plus haut que la porte du garage. Ils sont tombés.

③ a) Non.

$\triangleright$  b) Elle s'est trouvée à Nancy.

$\triangleright$  c) Ils se sont trompés de chemin. Ils ont passé la nuit à tourner en rond sur la route qui fait la tour de la forêt.

④  $\bullet \rightarrow$  on entend un grand bruit.

$\bullet \rightarrow$  Les bagages se sont entassés sur le toit de l'auto.

$\bullet \rightarrow$  Les bagages se sont tombés sur le sol.

⑤ ~~oui~~  $\bullet$  ~~non~~

$\triangleright$  Mon oncle Henri, assis à l'avant, indique à mon père la route de Bordeaux.

⑥ Il est vantard / fanfaron.

**Français : (Pratique écrite de la langue) Epreuve n° 2 / P: 60**

- ①
- Un complément essentiel  $\bullet$  la porte
  - Un complément de lieu  $\bullet$  dans le garage
  - Un complément de temps  $\bullet$  A trois heures

② La maman range (avec soin / rapidement / soigneusement) les bagages.

$\bullet \rightarrow$  La maman range les bagages avec soin.

$\bullet \rightarrow$  Avec soin, la maman range les bagages.

③ Les valises empilées sur le toit de l'auto, se sont effondrées sur le sol.



- ①
- ☒ The father is in the bedroom  Yes \*  No
  - ☒ I'm reading a story in the car  Yes \*  No
  - ☒ I have a brother and a sister  Yes \*  No
  - ☒ The mother is in the kitchen  Yes \*  No

- ②
- ☒ The father is in the living-room.
  - ☒ Saif and Salma are playing computer games.
  - ☒ The mother is preparing the lunch.

Language

① Sami and Rami  are /  is /  has friends. They  likes /  like /  liking games.

Every Sunday they open  their /  his /  her computers at nine o'clock. (He /  They / She) play together.

② In my house there are three bedrooms, a living-room, a dinning-room, a bathroom and a kitchen. My house isn't very big, but we are very happy.

Writing

☒ Every Sunday, Samia gets early, she eats and drinks her breakfast. She goes to the park. She sites under a tree and play.

حفظ سعيد مع التوفيق بعون الله



- ②
- ☒ Where is your house ?
  - ☒ When is your birthday ?
  - ☒ What time is it ?

Writing

- ①
- ☒ I wear my clothes and I comb my hair.
  - ☒ Tom and Nelly are buying fruits and vegetables.
- ②
- ☒ Fish can swim but can't walk.
  - ☒ Bird can fly but can't swim
  - ☒ Rabbit can jump but can't swim.

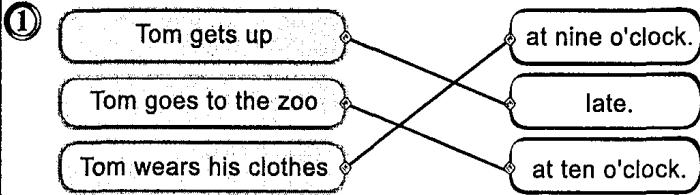

- ②
- ☒ Tom combs his hear in the kitchen.  Yes \*  No
  - ☒ Tom has his breakfast in the dinning-room  Yes \*  No
- ③
- ☒ Tom goes to zoo.
  - ☒ Tom gets up late.

Language

- ①
- ☒ I play tennis on Wednesday.
  - ☒ My father has lunch at one o'clock.
  - ☒ I listen to music in the afternoon.
  - ☒ My mother gets upat nine o'clock on Sunday.
- ②
- ☒ Yessmine  has /  have breakfast at seven.
  - ☒ I  get up /  gets up early in the morning.
  - ☒ Paul  go /  goes to bed at eight o'clock.
  - ☒ She  wash /  washes her face.

Writing

- ①
- ☒ My house is next the police station.
  - ☒ Sami buys ice cream in Summer.
  - ☒ He takes his breakfast with his family.
- ②
- ☒ What would you like to drink ?
  - ☒ I'd like to drink juice .

## Le complément de temps

*Le complément de temps enrichit la phrase. Il apporte du renseignement sur le temps. Il répond à la question «quant».*

## Il peut être déplaçable

*Le complément de temps enrichit la phrase.*

*Il apporte du renseignement sur le temps.*

*Il répond à la question «quant».*

## Il peut être supprimé

*Je pars en voyage.*

## Le complément de manière

*Le complément de manière enrichit la phrase. Il apporte des informations sur la manière dont se déroule l'action. Il répond à la question «comment».*

*Il peut être déplacé et parfois même supprimé.*

## Le verbe dire

Présent	Futur	Passé composé
Je <b>dis</b>	Je <b>dirai</b>	J' <b>ai dit</b>
Tu <b>dis</b>	Tu <b>diras</b>	Tu <b>as dit</b>
Il/Elle <b>dit</b>	Il/Elle <b>dira</b>	Il/Elle <b>a dit</b>
Nous <b>disons</b>	Nous <b>dirons</b>	Nous <b>avons dit</b>
Vous <b>dites</b>	Vous <b>direz</b>	Vous <b>avez dit</b>
Ils/Elles <b>disent</b>	Ils/Elles <b>diront</b>	Ils/Elles <b>ont dit</b>

## Le verbe lire

Présent	Futur	Passé composé
Je <b>lis</b>	Je <b>lirai</b>	J' <b>ai lu</b>
Tu <b>lis</b>	Tu <b>liras</b>	Tu <b>as lu</b>
Il/Elle <b>lit</b>	Il/Elle <b>lira</b>	Il/Elle <b>a lu</b>
Nous <b>lisons</b>	Nous <b>lirons</b>	Nous <b>avons lu</b>
Vous <b>lisez</b>	Vous <b>lirez</b>	Vous <b>avez lu</b>
Ils/Elles <b>lisent</b>	Ils/Elles <b>liront</b>	Ils/Elles <b>ont lu</b>

التكاثر الزهري

- الأَسَدِيَّةُ هِيَ أَعْضَاءُ التَّذْكِيرِ فِي الزَّهْرَةِ.
- المَدَقَّةُ هِيَ عَضْوُ التَّأْنِيثِ فِي الزَّهْرَةِ.
- تَتَكَوَّنُ السَّدَادُ مِنْ خَيْطٍ وَمِثْبَرٍ.
- تَتَكَوَّنُ المَدَقَّةُ مِنْ مَبِيضٍ وَقَلَمٍ وَمَيْسَمٍ.
- يَحْتَوِي المَبِيضُ عَلَى بُوَيْضَاتٍ.
- يُكُونُ مَجْمُوعُ السَّبَلَاتِ الكَاسَ.
- يُكُونُ مَجْمُوعُ البَتَلَاتِ التُّوَيْجَ.

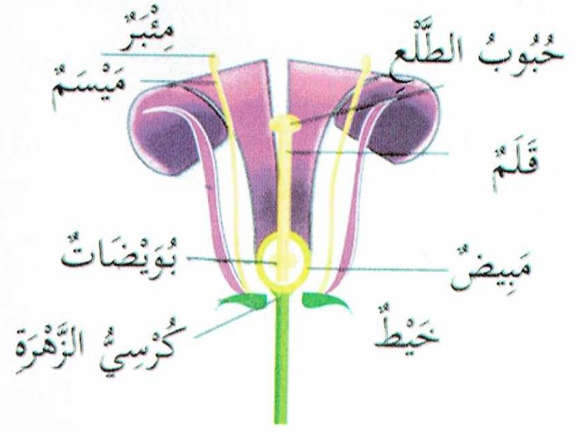

السلسلة الغذائية

أَحْيَاءٌ مُفَكِّكَةٌ (بِكْتِيرِيَا)

أَحْيَاءٌ مُسْتَهْلِكَةٌ (دَرَجَاتٍ)

أَحْيَاءٌ مُنْتِجَةٌ (نَبَاتٍ)



مصادر تلوث الأوساط المائية

الأوساط المائية نوعان: طبيعية: البحار، الأودية، الأنهار، العيون...  
اصطناعية: السدود، الآبار، المواجهل...

تتلوث مياه البحار والأنهار بالفضلات الصناعية التي تقضي على العديد من الحيوانات، وتتسبب في العديد من الأمراض: الحمى التيفية والكوليرا والبوصفير.

أهم الحلول للمحافظة على سلامة الأوساط المائية من التلوث:

- منع وصول مياه المجاري إلى مياه الشرب.
- معالجة المياه الملوثة بالطرق المناسبة.
- نشر الوعي البيئي
- عدم استعمال المبيدات الكيميائية بكثرة.

الإخصاب: اتحاد حبوب الطلع بالبويضة

التأبير الذاتي: انتقال حبوب الطلع من مئبر زهرة إلى ميسم نفس الزهرة.

التأبير الخلطي: انتقال حبوب الطلع من مئبر زهرة إلى ميسم زهرة أخرى من نفس النوع.

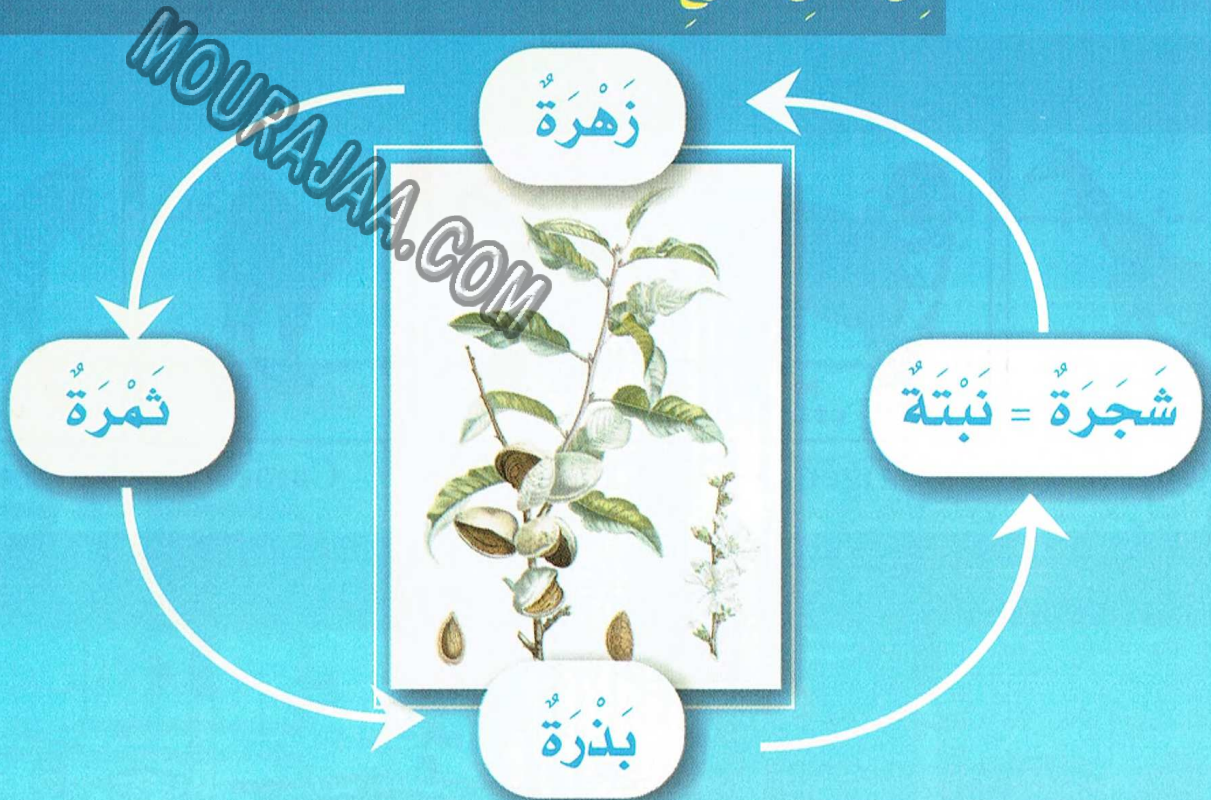

- يكون مجموع السبلات الكأس.  
- يكون مجموع البتلات التويح.  
- في عملية الإخصاب تتحول البويضة إلى بذرة والمبيض إلى ثمرة.  
- تتم عملية التأبير عندما تنتقل حبوب الطلع من المئبر إلى الميسم.  
- تم عملية الإخصاب عندما تتحد حبوب الطلع بالبويضات

- تصبح الزهرة في النهاية ثمرة.  
- تتحول المدقة عند نموها إلى ثمرة.  
- تتحول البويضات إلى بذور.  
- تتكون المدقة من مبيض وقلم وميسم.  
- تتكون السداة من خيط ومئبر.  
- يحتوي المبيض على بويضات.

The sport

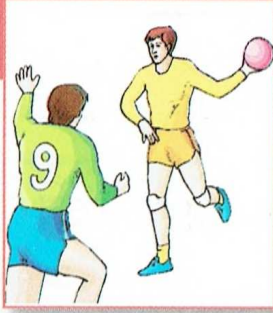

Handball



Football

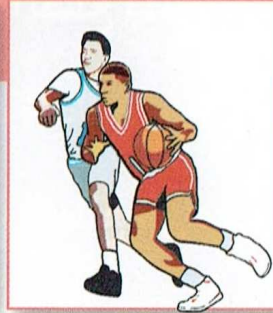

Basketball



Volley-ball



Tennis

Zoo

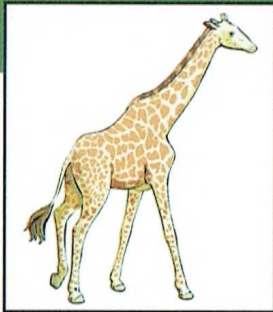

Giraffe

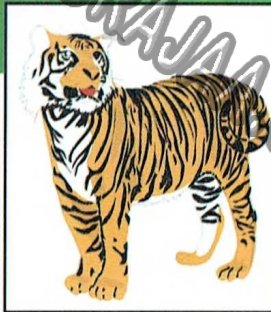

Tiger

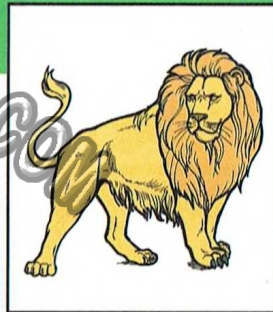

Lion

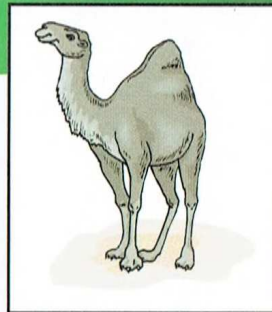

Camel

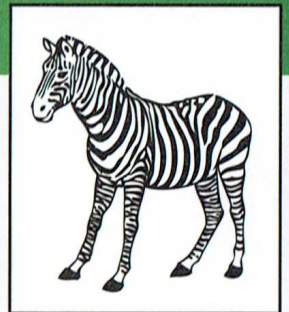

Zebra

At home

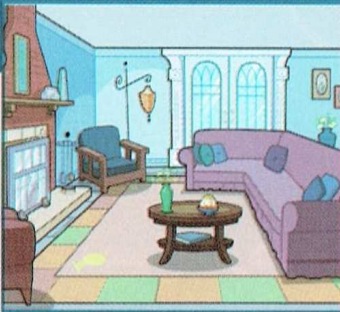

The living-room



The bedroom



The kitchen



The bathroom

Seasons



Winter



Spring

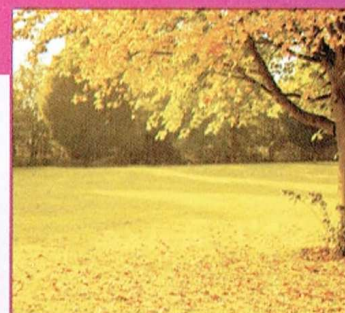

Autumn



Summer

جديد

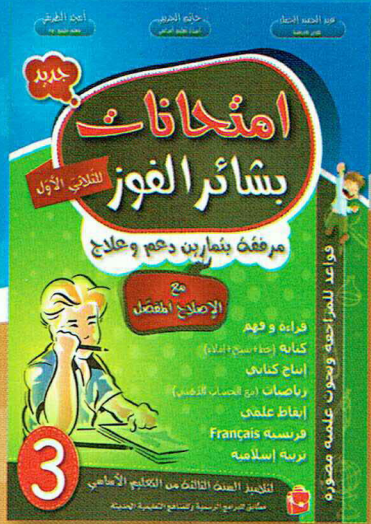
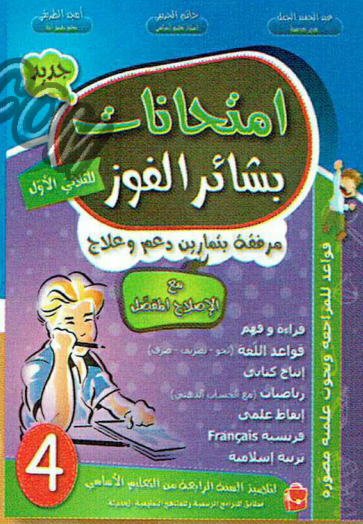
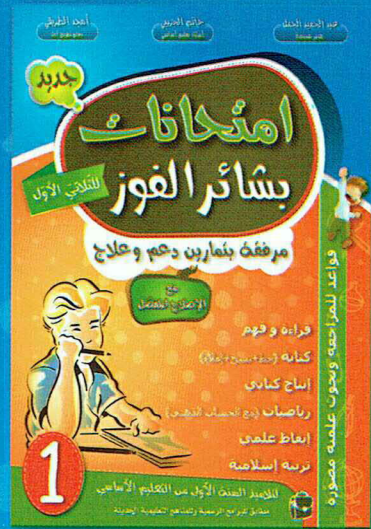
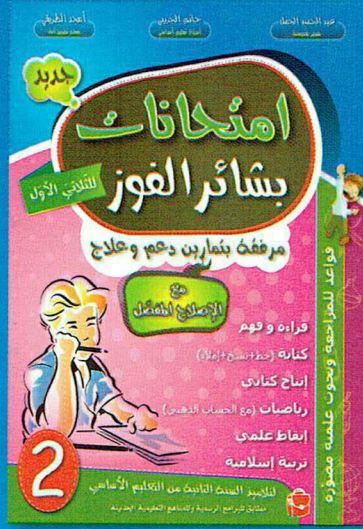

# امتحانات بثائر الفوز

مرفقة بتمارين دعم وعلاج مع الإصدار المفضل

اطلبوا امتحانات بثائر الفوز مرفقة بالإصدار المفضل

الثمن: 4,000

 مؤسسة النشر الفني  
 Imprimerie Reliure d'Art  
 Tel: +216 74 432 030 - Fax: +216 74 432 248  
 Distribution: GSM: 24 745 322 Fax: 74 460 392

